

ГОСУДАРСТВЕННОЕ БЮДЖЕТНОЕ УЧРЕЖДЕНИЕ РЕСПУБЛИКИ КРЫМ  
«ЦЕНТР ПРОФЕССИОНАЛЬНОЙ РЕАБИЛИТАЦИИ ИНВАЛИДОВ»

Рассмотрено и принято  
на заседании педагогического совета  
ГБУ РК «ЦПРИ»  
Протокол № 4 от 27.08.2018г.

Утверждаю:

директор ГБУ РК «ЦПРИ»

 Л.А.Щавинская

Приказ № 6 от 28.08.2018г.



**АДАПТИРОВАННАЯ**  
**ОСНОВНАЯ ПРОГРАММА ПРОФЕССИОНАЛЬНОГО ОБУЧЕНИЯ**

**Наименование профессии: Швея**

**Квалификация: швея 2 разряда**

**Код профессии: 19601**

Евпатория,  
2018

Программа составлена в соответствии

- с Письмом Минобрнауки России от 18.03.2014 N 06-281 "О направлении Требований" (вместе с "Требованиями к организации образовательного процесса для обучения инвалидов и лиц с ограниченными возможностями здоровья в профессиональных образовательных организациях, в том числе оснащенной образовательного процесса", утв. Минобрнауки России 26.12.2013 N 06-2412
- Приказом Минобрнауки России от 02.07.2013г № 513 «Об утверждении перечня профессий рабочих, должностей служащих, по которым осуществляется профессиональное обучение»;
- Порядком организации и осуществления образовательной деятельности по основным программам профессионального обучения, утвержденным приказом Минобрнауки России от 18 апреля 2013 г. № 292

**Организация – разработчик:** ГБУ РК «Центр профессиональной реабилитации инвалидов»

**Разработчики:**

Черкасская В.В., начальник методического отдела ГБУ РК «ЦПРИ»;

Харькова О.В., методист профессиональной реабилитации;

Лейда Н.В., мастер производственного обучения по профессии «Швея»

Адаптированная основная программа профессионального обучения составлена в соответствии с требованиями ЕТКС к знаниям и умениям швеи 2 разряда с учетом требований регионального рынка труда и особенностей развития социальной сферы Республики Крым

## *Содержание*

I. ПОЯСНИТЕЛЬНАЯ ЗАПИСКА.....	5-10
II. ХАРАКТЕРИСТИКА ПРОФЕССИОНАЛЬНОЙ ДЕЯТЕЛЬНОСТИ ВЫПУСКНИКА И ТРЕБОВАНИЯ К РЕЗУЛЬТАТАМ ОСВОЕНИЯ АДАПТИРОВАННОЙ ПРОГРАММЫ.....	10-11
III. ДОКУМЕНТЫ, ОПРЕДЕЛЯЮЩИЕ СОДЕРЖАНИЕ И ОРГАНИЗАЦИЮ ОБРАЗОВАТЕЛЬНОГО ПРОЦЕССА.....	11-13
3.1. Учебный план .....	14-16
3.2. Календарный учебный график.....	17
3.3. Содержание рабочих программ дисциплин и модулей.....	18-56
IV. КОНТРОЛЬ И ОЦЕНКА РЕЗУЛЬТАТОВ ОСВОЕНИЯ АДАПТИРОВАННОЙ ПРОГРАММЫ.....	57-58
V. ОБЕСПЕЧЕНИЕ СПЕЦИАЛЬНЫХ УСЛОВИЙ ДЛЯ ОБУЧАЮЩИХСЯ ИНВАЛИДОВ И ЛИЦ С ОГРАНИЧЕННЫМИ ВОЗМОЖНОСТЯМИ ЗДОРОВЬЯ.....	58-62
VI. Оценочные материалы	
6.1. Комплект оценочных средств учебной дисциплины ОП.01 Основы материаловедения.....	62-70
6.2. Комплект оценочных средств учебной дисциплины ОП.02 Оборудование швейного производства.....	70-73
6.3. Комплект оценочных средств учебной дисциплины ОП.03 Экономические основы производственной деятельности.....	73-79
6.4. Комплект оценочных средств учебной дисциплины ОП.04 Охрана труда и безопасность жизнедеятельности .....	79-85
6.5. Комплект оценочных средств МДК 01 Технология обработки Текстильных изделий.....	85-90
6.6. Комплект оценочных средств учебной практики.....	90-94
6.7. Комплект оценочных средств производственной практики.....	95-96
6.8. Комплект оценочных средств ВД 01. Основы деловой культуры .....	102-105
6.9. Комплект оценочных средств ВД 02. Основы социально-правовых знаний .....	105-110
6.10. Комплект оценочных средств ВД 03. Основы поиска работы и	

трудоустройства.....	110-111
6.11. Комплект оценочных средств ВД 04. Компьютерная грамотность.....	111-112
6.12. Оценочные материалы Адаптивная физическая культура.....	112-113
6.13. Комплект оценочных средств по итоговой аттестации .....	113-122

# І. ПОЯСНИТЕЛЬНАЯ ЗАПИСКА

## 1. Общие положения

Государственное бюджетное учреждение Республики Крым «Центр профессиональной реабилитации инвалидов» (далее – ГБУ РК «ЦПРИ», Учреждение) является специализированной реабилитационной и абилитационной организацией.

Основной задачей Учреждения является обеспечение функционирования системы комплексной реабилитации и абилитации инвалидов на основе эффективного межведомственного взаимодействия.

ГБУ РК «ЦПРИ» оказывает услуги по медицинской, социальной (социально-бытовой, социально-средовой, социально-психологической, социально-педагогической, социокультурной), профессиональной реабилитации и абилитации инвалидов. В центре созданы подразделения, оказывающие медицинские услуги, физкультурно-оздоровительные мероприятия, мероприятия по занятию адаптивным спортом и профессиональному обучению в порядке, установленном законодательством Российской Федерации.

Для реализации направления профессиональной реабилитации в Учреждении создано образовательное подразделение (отдел профессиональной реабилитации инвалидов) и на основании лицензии осуществляется профессиональное обучение реабилитируемых в зависимости специфики заболевания.

Профессиональное обучение – вид образования, который направлен на приобретение лицами различного возраста профессиональной компетенции, в том числе для работы с конкретным оборудованием, технологиями, аппаратно-программными и иными профессиональными средствами, получение указанными лицами квалификационных разрядов, классов, категорий по профессии рабочего или должности служащего. (Часть 1 статьи 73 Федерального закона от 29.12.2012 №273-ФЗ «Об образовании в Российской Федерации»).

Содержание образования и условия организации обучения и воспитания обучающихся с ограниченными возможностями здоровья определяются адаптированной образовательной программой, а для инвалидов также в соответствии с индивидуальной программой реабилитации инвалида. (Часть 1 статьи 79 Федерального закона от 29.12.2012 №273-ФЗ «Об образовании в Российской Федерации»).

Адаптированная программа профессиональной подготовки по профессии ОКПДТР №19601Швея разработана в целях обеспечения права инвалидов и лиц с ограниченными возможностями здоровья на получение рабочей профессии, имеющих или не имеющих основного общего и (или) среднего общего образования, а также в целях реализации специальных условий для обучения данной категории обучающихся.

Основная цель программы – прошедший профессиональную подготовку и итоговую аттестацию должен быть готов к профессиональной деятельности в качестве **швей** в организациях (на предприятиях) различной отраслевой направленности

независимо от их организационно-правовых форм.

Адаптированная программа профессиональной подготовки содержит комплекс учебно-методической документации, включая учебный план, рабочие программы дисциплин, междисциплинарных курсов, профессиональных модулей; фонды оценочных средств, программу итоговой аттестации и определяет объем и содержание обучения по профессии, планируемые результаты освоения программы, характеристику специальных условий обучения слушателей с особыми образовательными потребностями.

### **Используемые термины, определения, сокращения**

*Адаптированная образовательная программа профессиональной подготовки* – программа подготовки квалифицированных рабочих, служащих, адаптированная для обучения инвалидов и лиц с ограниченными возможностями здоровья с учетом особенностей их психофизического развития, индивидуальных возможностей и при необходимости обеспечивающая коррекцию нарушений развития и социальную адаптацию указанных лиц.

*Адаптационная дисциплина* – это элемент адаптированной образовательной программы, направленный на индивидуальную коррекцию учебных и коммуникативных умений и способствующий социальной и профессиональной адаптации обучающихся из числа инвалидов и обучающихся с ограниченными возможностями здоровья.

*Безбарьерная среда* – создание условий, обеспечивающих инвалидам и лицам с ограниченными возможностями здоровья, вне зависимости от происхождения, характера и серьезности их психофизических отличий, доступность прилегающей к учреждению территории, входных путей, путей перемещения внутри зданий.

*Инвалид* – лицо, которое имеет нарушение здоровья со стойким расстройством функций организма, обусловленное заболеваниями, последствиями травм или дефектами, приводящее к ограничению жизнедеятельности и вызывающее необходимость его социальной защиты.

*Индивидуальная программа реабилитации (ИПР) инвалида* – разработанный на основе решения Государственной службы медико-социальной экспертизы комплекс оптимальных для инвалида реабилитационных мероприятий, включающий в себя отдельные виды, формы, объемы, сроки и порядок реализации медицинских, профессиональных и других реабилитационных мер, направленных на восстановление, компенсацию нарушенных или утраченных функций организма, восстановление, компенсацию способностей инвалида к выполнению определенных видов деятельности.

*Инклюзивное образование* – обеспечение равного доступа к образованию для всех обучающихся с учетом разнообразия особых образовательных потребностей и индивидуальных возможностей.

*Индивидуальный учебный план* – учебный план, обеспечивающий освоение образовательной программы на основе индивидуализации ее содержания с учетом особенностей и образовательных потребностей конкретного обучающегося.

*Компетенция* – способность применять знания, умения, личностные качества и практический опыт для успешной деятельности в определенной области.

*Обучающийся или лицо с ограниченными возможностями здоровья* (далее – ЛОВЗ) – физическое лицо, имеющее недостатки в физическом и (или) психологическом развитии, подтвержденные психолого-медико-педагогической комиссией и препятствующие получению образования без создания специальных условий.

*Основные виды профессиональной деятельности* – профессиональные функции, каждая из которых обладает относительной автономностью и определена работодателем как необходимый компонент содержания программы.

*Профессиональный модуль* – часть программы, имеющая определённую логическую завершенность по отношению к планируемым результатам подготовки, и предназначенная для освоения профессиональных компетенций в рамках каждого из основных видов профессиональной деятельности.

*Результаты подготовки* – освоенные компетенции и умения, усвоенные знания, обеспечивающие соответствующую квалификацию и уровень образования.

*Специальные условия для получения образования* – условия обучения, воспитания и развития обучающихся инвалидов и обучающихся с ограниченными возможностями здоровья, включающие в себя использование специальных образовательных программ и методов обучения и воспитания, специальных учебников, учебных пособий и дидактических материалов, специальных технических средств обучения коллективного и индивидуального пользования, предоставление услуг ассистента (помощника), оказывающего обучающимся необходимую техническую помощь, проведение групповых и индивидуальных коррекционных занятий. Обеспечение доступа в здания организаций, осуществляющих образовательную деятельность, и другие условия, без которых невозможно или затруднено освоение образовательных программ инвалидами и обучающимися с ограниченными возможностями здоровья.

ОППО – основная программа профессионального обучения

АППП – адаптированная программа профессиональной подготовки;

ОКПДТР – общероссийский классификатор профессий рабочих, должностей служащих и тарифных разрядов

ОП.01, 02... – общепрофессиональная дисциплина

ПМ.01, 02... – профессиональный модуль

ВД – вариативная дисциплина

МДК – междисциплинарный курс

ПМ – профессиональный модуль

УП – учебная практика

ПП – производственная практика

АФК – адаптивная физическая культура

ИА – итоговая аттестация

ПК – профессиональная компетенция

ОК – общая компетенция

## 1.1. Нормативно-правовые основы разработки адаптированной программы

Нормативную правовую основу разработки адаптированной программы профессиональной подготовки составляют:

- Федеральный закон от 24 ноября 1995 г. № 181-ФЗ "О социальной защите инвалидов в Российской Федерации";
- Федеральный закон от 29 декабря 2012 г. № 273-ФЗ "Об образовании в Российской Федерации";
- Порядок организации и осуществления образовательной деятельности по основным программам профессионального обучения, утвержденный приказом Министерства образования и науки Российской Федерации от 18 апреля 2013 г. № 292;
- Приказ Минтруда России от 23.04.2018 N 275 "Об утверждении примерных положений о многопрофильных реабилитационных центрах для инвалидов и детей-инвалидов, а также примерных перечней оборудования, необходимого для предоставления услуг по социальной и профессиональной реабилитации и абилитации инвалидов и детей инвалидов"
- Национальный стандарт РФ ГОСТ Р 54738-2011 "Реабилитация инвалидов. Услуги по социальной реабилитации инвалидов"
- [ГОСТ Р 53873-2010 Реабилитация инвалидов. Услуги по профессиональной реабилитации инвалидов](#)
- Приказ Минобрнауки России от 18.04.2013 N 292 (ред. от 26.05.2015) "Об утверждении Порядка организации и осуществления образовательной деятельности по основным программам профессионального обучения"
- "Рекомендации по проектированию учреждений профессиональной реабилитации инвалидов" (утв. указанием Москомархитектуры от 03.09.1999 N 31)
- Приказ Минтруда России от 04.08.2014 N 515 "Об утверждении методических рекомендаций по перечню рекомендуемых видов трудовой и профессиональной деятельности инвалидов с учетом нарушенных функций и ограничений их жизнедеятельности"
- Приказ Минобрнауки России от 02.07.2013 N 513 (ред. от 03.02.2017) "Об утверждении Перечня профессий рабочих, должностей служащих, по которым осуществляется профессиональное обучение" □
- О принятии и введении в действие Общероссийского классификатора профессий рабочих, должностей служащих и тарифных разрядов ОК 016-94 (вместе с "ОК 016-94. Общероссийский классификатор профессий



- рабочих, должностей служащих и тарифных разрядов") (дата введения 01.01.1996);
- Общероссийский классификатор профессий рабочих, служащих, ОК 016-94, 01.11.2005 г.;
  - Государственная программа Российской Федерации "Развитие образования" на 2013 - 2020 годы, утвержденная распоряжением Правительства Российской Федерации от 15 мая 2013 г. № 792-р;
  - Методические рекомендации ФИРО «Методика разработки основной профессиональной образовательной программы СПО» Минобрнауки РФ Федерального института развития образования от 2014 года;
  - Порядок применения организациями, осуществляющими образовательную деятельность, электронного обучения, дистанционных образовательных технологий при реализации образовательных программ, утвержденный приказом Министерства образования и науки Российской Федерации от 9 января 2014 г. № 2;
  - Федеральный государственный образовательный стандарт среднего профессионального образования по специальности 071001 Живопись (по видам) утв. Приказом Министерства образования и науки Российской Федерации от 23 июня 2010г. №684.
  - Приказ Министерства образования и науки Российской Федерации от 21.10.1994 №407 «О введении модели учебного плана для профессиональной подготовки персонала по рабочим профессиям»;
  - Постановление Правительства РФ от 08.08.2013 г. №678 «Об утверждении номенклатуры должностей педагогических работников организаций, осуществляющих образовательную деятельность, должностей руководителей образовательных организаций»;
  - Приказ Министерства здравоохранения и социального развития Российской Федерации от 26.08.2010 г. №761н «Об утверждении Единого квалификационного справочника должностей руководителей, специалистов и служащих, раздел «Квалификационные характеристики должностей работников образования»;
  - Приказ Минтруда России от 08.09.2015 N 608н "Об утверждении профессионального стандарта "Педагог профессионального обучения, профессионального образования и дополнительного профессионального образования".
  - Устав ГБУ РК «ЦПРИ» от 12.12.2014 года с изменениями от 02.06.2015;
  - Примерная адаптированная программа профессионального обучения ГБУ РК «ЦПРИ» от 01.09.2015 года.

## **1.2. Нормативный срок освоения адаптированной программы**

Нормативный срок обучения по адаптированной программе профессиональной подготовки (из числа инвалидов и лиц с ограниченными возможностями здоровья) составляет 1204 часов (10 месяцев) при очной форме обучения.

## **1.3. Требования к поступающим**

К освоению адаптированной программы профессиональной подготовки по профессии «Швея» допускаются лица от 16 до 60 лет, в том числе не имеющие основного общего или среднего общего образования. Допустимые ограничения жизнедеятельности: нарушения функций кровообращения, нижних конечностей, нарушение функций слуха.

*Абитуриент, имеющий инвалидность*, при поступлении на обучение по адаптированной программе профессиональной подготовки по профессии ОКПДТР № 19601 Швея должен предъявить индивидуальную программу реабилитации/абилитации.

# **2. ХАРАКТЕРИСТИКА ПРОФЕССИОНАЛЬНОЙ ДЕЯТЕЛЬНОСТИ ВЫПУСКНИКА И ТРЕБОВАНИЯ К РЕЗУЛЬТАТАМ ОСВОЕНИЯ АДАптиРОВАННОЙ ПРОГРАММЫ**

## **2.1. Виды профессиональной деятельности**

Выпускник, освоивший программу, должен обладать следующими компетенциями, соответствующие видам деятельности:

- Выполнение работ по обработке текстильных изделий из различных материалов.

Должен знать:

- ассортимент швейных изделий и технологические параметры обработки их деталей;
- виды и качество обрабатываемых материалов;
- назначение и принцип работы обслуживаемого оборудования, правила его наладки;
- способы устранения мелких неполадок обслуживаемых машин.

Должен уметь:

- выполнять операции вручную или на машинах, автоматическом или полуавтоматическом оборудовании по пошиву деталей, узлов, изделий из текстильных материалов.
- контролировать соответствия цвета деталей, изделий, ниток, прикладных материалов.
- контролировать качество кроя и качество выполненных операций.
- устранять мелкие неполадки в работе оборудования.
- соблюдать правила безопасного труда.

## **2.2. Требования к результатам освоения образовательной программы.**

К концу обучения слушатель должен быть готов к профессиональной деятельности в качестве швеи в соответствии квалификационными характеристиками по данной профессии, изготавливать швейную продукцию, пользующуюся спросом на региональном рынке в рамках самозанятости лиц с инвалидностью и ОВЗ.

## **3. ДОКУМЕНТЫ, ОПРЕДЕЛЯЮЩИЕ СОДЕРЖАНИЕ И ОРГАНИЗАЦИЮ ОБРАЗОВАТЕЛЬНОГО ПРОЦЕССА**

### **3.1. План учебного процесса.**

Учебный план ориентирован на подготовку рабочих по адаптированной программе профессиональной подготовки по профессии ОКПДТР № 19601 «Швея» (из числа инвалидов и лиц с ограниченными возможностями здоровья). В процессе обучения для каждого слушателя подбираются оптимальные методы обучения, используется индивидуально-личностный подход.

Обучение по данной программе осуществляется по мере набора групп.

Максимальное количество слушателей в одной учебной группе составляет 15 человек.

Аудиторная учебная нагрузка реализуется только в двух видах занятий: теоретические и (или) практические.

Нормативный срок освоения программы составляет 10 месяцев.

Продолжительность учебного периода 40 недель (в том числе итоговая аттестация).

Данный учебный план предусматривает организацию учебного процесса по пятидневной учебной неделе, с максимальной недельной учебной нагрузкой 30 часов.

Продолжительность учебного часа (теоретическое или практическое занятие) составляет 40 минут.

Обучение осуществляется по модульному принципу. Освоению профессионального цикла предшествует изучение дисциплин общепрофессионального цикла. Производственное обучение в рамках учебной практики идет параллельно изучению МДК. Изучение МДК и учебной практики завершается дифференцированными зачетами, после чего обучающиеся выходят на производственную практику, по результатам которой проводится зачет. Обучение заканчивается итоговой аттестацией (квалификационным экзаменом, включающим в себя проверку теоретических знаний и практическую квалификационную работу). Практика является обязательным разделом учебного плана и адаптированной программы профессиональной подготовки и представляет вид учебных занятий,

обеспечивающих практико-ориентированную подготовку обучающихся. Целью практики является: комплексное освоение обучающимися всех видов профессиональной деятельности, формирование общих и профессиональных компетенций, а также приобретение опыта практической работы обучающимися по профессии.

Учебная практика проводится в мастерской Учреждения, осуществляется линейно путем чередования с теоретическими занятиями в рамках профессионального модуля и проводится мастером производственного обучения.

Производственная практика обучающихся проводится на базе Учреждения. В процессе прохождения производственной практики обучающиеся подтверждают результаты освоения видов профессиональной деятельности.

Учебный план профессиональной подготовки по профессии ОКПДТР № 19601 «Швея» содержит общепрофессиональный и профессиональный циклы, дисциплину адаптивная физическая культура (АФК) и вариативную часть.

**Общепрофессиональный цикл (ОП.00)** представлен такими дисциплинами, как:

- Основы материаловедения (ОП.01);
- Оборудование швейного производства (ОП.02);
- Экономические основы производственной деятельности (ОП.03);
- Охрана труда и безопасность жизнедеятельности (ОП.04).

**Профессиональный цикл (П.00) включает в себя:**

- Профессиональный модуль Выполнение работ по обработке текстильных изделий из различных материалов (ПМ.01);
- Междисциплинарный курс «Технология обработки текстильных изделий» (МДК 01.01);
- Учебную практику (УП 01.01);
- Производственную практику (ПП 01.01).

Особенностью учебного плана является включение в вариативную часть образовательной программы дисциплин, способствующих профессиональной и социальной адаптации обучающихся, развитию общих компетенций, в том числе информационных.

Распределение учебной нагрузки по циклам представлено следующим образом.

Общепрофессиональный цикл-190 ч.

Профессиональный цикл – 788 ч., (из них - МДК-188 часов, УП - 252 часа, ПП - 348 часов).

Адаптивная физическая культура- 64ч.

Вариативная часть – 104 ч.

**Вариативная часть** представлена такими дисциплинами как:

- Основы деловой культуры (ВД.01). В процессе обучения слушатели осваивают навыки конструктивного общения, получают навыки самопрезентации, закрепляют правила поведения в быту и в обществе. В задачи обучения входит также развитие

самосознания, освоение и практическое использование элементарных этических навыков поведения в обществе, анализа взаимоотношений с другими людьми.

-Основы социально-правовых знаний (ВД.02) – основной целью обучения является научить слушателей ориентироваться в общих правовых вопросах, применять правовые знания в конкретных ситуациях, защищать свои конституционные и гражданские права в рамках действующего законодательства, регулирующего конституционные и гражданско-правовые правоотношения.

- Основы поиска работы и трудоустройства (ВД.03) – основной целью обучения является формирование у слушателей знаний и умений профессионального самоопределения на рынке труда, развитие активной жизненной позиции, ответственности за свое будущее. В процессе обучения слушатели получают навыки правильного использования правовой информации в своей профессиональной деятельности.

- Компьютерная грамотность (ВД.04) - основной целью обучения является подготовка слушателей к активному использованию современных информационных технологий. В процессе обучения слушатели осваивают работу на персональном компьютере, получают навыки работы с текстовым редактором, электронными таблицами, программой подготовки презентации, получают общие сведения о работе с современными коммуникативными технологиями в глобальной сети Интернет.

3.1. Учебный план  
адаптированной основной программы профессионального обучения  
профессия: ОКПДТР 19601 «ШВЕЯ»  
(СРОК освоения – 10 МЕСЯЦЕВ)

Индекс	Наименование циклов, разделов, дисциплин, профессиональных модулей, МДК, практик	Формы промежуточной аттестации	Распределение обязательной нагрузки					
			Обязательная аудиторная		Распределение по месяцам			
			Всего занятий	в т.ч. лаборат. и практич. занятий	Сентябрь Октябрь Ноябрь	Декабрь Январь Февраль <i>(354)</i>	Март Апрель Май <i>(348)</i>	Июнь (до 27-ого) <i>(90)</i>
<b>ОП.00</b>	<b>Общепрофессиональный цикл</b>		<b>190</b>	<b>92</b>	<b>(360)</b>	<b>0</b>		<b>0</b>
ОП.01	Основы материаловедения	Д/З	76	36	40	36		
ОП.02	Оборудование швейного производства	Д/З	52	26	32	20		
ОП.03	Экономические основы производственной деятельности	З	32	10		32		

ОП.04.	Охрана труда и безопасность жизнедеятельности		<b>30</b>	<b>14</b>	<b>30</b>			
<b>П.00</b>	<b>Профессиональный цикл</b>							
<b>ПМ.01</b>	<b>Выполнение работ по обработке текстильных изделий из различных материалов</b>		<b>788</b>	<b>690</b>				
МДК.01.01	Технология обработки текстильных изделий		188	90	<b>104</b>	<b>84</b>		
УП.01.01	Учебная практика		252	252	<b>138</b>	<b>114</b>		
ПП.01.01.	Производственная практика		348	348		30	<b>234</b>	<b>84</b>
	<b>ВАРИАТИВНАЯ ЧАСТЬ</b>		<b>104</b>	<b>44</b>				
ВД.01.	Основы деловой культуры	Д/З	30	10		14	<b>16</b>	
ВД.03.	Основы социально-правовых знаний	Д/З	22	10			22	
ВД.04.	Основы поиска работы и трудоустройства	З	26	12			<b>26</b>	
ВД.05.	Компьютерная грамотность		26	12			<b>26</b>	
<b>АФК.00</b>	<b>Адаптивная физическая культура</b>		<b>64</b>	<b>60</b>	<b>18</b>	<b>24</b>	<b>22</b>	
	<b>ВСЕГО</b>		<b>1146</b>					
<b>ИА</b>	<b>Итоговая аттестация</b>	Кв.экз.	6					<b>6</b>
	<b>Всего</b>		<b>1152</b>		<b>360</b>	<b>354</b>	<b>338</b>	<b>90</b>

<b>Общепрофессиональный цикл-190</b> <b>Профессиональный цикл -</b> <b>Вариативная часть – 100</b> <b>АФК-64</b> <b>Консультации - 4 часа на обучающегося.</b> <b>Итоговая аттестация– практическая квалификационная работа</b> <b>и проверка теоретических знаний-12 часов</b>	дисципли н И МДК		222	210	114	
	учебной практики		126	126	-	
	производс твенной практики				252	144
	диф.за четов		1	2	3	
	зачетов		1		1	1



### 3.2. КАЛЕНДАРНЫЙ УЧЕБНЫЙ ГРАФИК

Месяц	Сентябрь					Октябрь				Ноябрь					Декабрь				Январь					Февраль			
Недели	1	2	3	4	5	6	7	8	9	10	11	12	13	14	15	16	17	18	19	20	21	22	23	24	25	26	27
Даты	1-2	3-9	10-16	17-23	24-30	1-7	8-14	15-21	22-28	29-4	5-11	12-18	19-25	26-2	3-9	10-16	17-23	24-30	31-6	7-13	14-20	21-27	28-3	4-10	11-17	18-24	25-3
Обучение		Т	Т/ У П	Т/ УП	Т/ У П	Т/ У П	Т/ У П	Т/ У П	Т/ УП	Т/ УП	Т/ У П	Т/ У П	Т/ У П	Т/ У П	Т/ У П	Т/ У П	Т/ УП	Т/ У П	В	В/ Т/ У П	Т/ У П	Т/ У П	Т/ У П	Т/ У П	Т/ У П	Т/ У П	Т/ У П

Месяц	Март				Апрель						Май				Июнь				Июль				Август		
Недели	28	29	30	31	32	33	34	35	36	37	38	39	40	41	42	43	44	45	46	47	48	49	50	51	52
Даты	4-10	11-17	18-24	25-31	1-7	8-14	15-21	22-28	29-5	6-12	13-19	20-26	27-2	3-9	10-16	17-23	24-30	1-7	8-14	15-21	22-28	29-4	5-11	12-18	19-31
Обучение	Т/ У П	Т/ У П	Т/ У П	УП/ ПР	П Р	П Р	П Р	П Р	ПР/ В	ПР/ В	П Р	П Р	П Р	П Р	П Р	П Р	ПР/И А								

### 3.3. Программы учебных дисциплин и модулей

#### 3.3.1 Тематический план и содержание учебной дисциплины **ОП.01. Основы материаловедения**

№ п/п	Наименование разделов учебной дисциплины	Объем времени на освоение дисциплины		№ урока	Наименование темы урока (занятия)	Кол-во часов на урок/занятие
		Обязательная аудиторная нагрузка				
		Всего часов	В т.ч. практ. занятий			
1	2	3	4	5	6	7
1.	<b>Раздел 1</b> <b>Текстильные волокна</b> <b>Тема 1.1 Введение.</b>	2	-	1-2	Содержание дисциплины.	2
2.	<b>Тема 1.2</b> <b>Текстильные волокна</b>	18	4	3-4	Текстильные волокна, общие сведения.	2
				5-6	Текстильные волокна, общие сведения.	2
				7-8	Текстильные волокна, общие сведения.	2
				9-10	Натуральные и химические волокна.	2

				11-12	Натуральные и химические волокна.	2
				13-14	Натуральные и химические волокна.	2
				15-16	Характеристика и свойства натуральных и химических волокон.	2
				17-18	Характеристика и свойства натуральных и химических волокон.	2
				19-20	Характеристика и свойства натуральных и химических волокон., перемещение и удаление).	2
				21-22	Лабораторная работа №1. Определение натуральных и химических волокон в образцах ткани.	2
				23-24	Лабораторная работа №2. Распознавание разных видов волокон. Определение свойств лабораторным способом.	2
<b>3.</b>	<b>Тема 1.3</b> <b>Сведения о технологии текстильного производства.</b>	<b>4</b>	<b>-</b>	25-26	Прядение, ткачество, обработка ткани.	<b>2</b>
				27-28	Прядение, ткачество, обработка ткани.	<b>2</b>
<b>4.</b>	<b>Раздел 2</b> <b>Ткани - свойства, состав и</b>	<b>16</b>	<b>6</b>	29-30	Состав, строение и свойства тканей.	<b>2</b>
				31-32	Состав, строение и свойства тканей.	<b>2</b>

	<b>строение.</b>			33-34	Классификация, общая характеристика строения и свойств тканей.	<b>2</b>
	<b>Тема 2.1</b>			35-36	Классификация, общая характеристика строения и свойств тканей.	<b>2</b>
	<b>Состав, строение и свойства тканей.</b>			37-38	Структура, механические и физические свойства тканей.	<b>2</b>
				39-40	Структура, механические и физические свойства тканей.	<b>2</b>
				41-42	Свойства тканей. Общие понятия.	<b>2</b>
				43-44	Свойства тканей. Общие понятия.	<b>2</b>
				45-46	Лабораторная работа №3. Определение лицевой и изнаночной стороны тканей.	<b>2</b>
				47-48	Лабораторная работа №4. Определение технологических свойств тканей. Вид окраски тканей.	<b>2</b>
				49-50	Лабораторная работа №5. Состав, переплетение и механические свойства тканей.	<b>2</b>
<b>5.</b>	<b>Тема 2.2</b>	<b>3</b>	<b>-</b>	51-52	Стандартизация тканей. Понятие о стандартах	<b>2</b>
	<b>Сорт тканей</b>			53	Стандартизация тканей. Понятие о стандартах	<b>1</b>
<b>6.</b>	<b>Тема 2.3</b>	<b>4</b>	<b>2</b>	54-55	Общие сведения. Ассортимент х/б тканей и льняных тканей.	<b>2</b>

	<b>Ассортимент тканей.</b>			56-57	Общие сведения. Ассортимент х/б тканей и льняных тканей.	<b>2</b>
				58-59	Лабораторная работа № 6. Распознавание видов х/б и льняных тканей.	<b>2</b>
<b>7.</b>	<b>Тема 2.4</b> Нетканые материалы.	<b>4</b>	<b>-</b>	60-61	Нетканые материалы. Принципы их изготовления.	<b>2</b>
				62-63	Нетканые материалы. Принципы их изготовления.	<b>2</b>
<b>8.</b>	<b>Тема 2.5</b> Материалы для соединения деталей одежды.	<b>3</b>	<b>-</b>	64-65	Нитки. Получение, признаки и требования к их качеству.	<b>2</b>
				66	Нитки. Получение, признаки и требования к их качеству.	<b>1</b>
<b>9.</b>	<b>Тема 2.6</b> Фурнитура для одежды, прокладочные, отделочные материалы.	<b>3</b>	<b>-</b>	67-68	Пуговицы, прокладочные и отделочные материалы, их разновидность.	<b>2</b>
				69-70	Пуговицы, прокладочные и отделочные материалы, их разновидность.	<b>2</b>
<b>10.</b>	<b>Тема 2.7</b> Чистка, хранение материалов и изделий.	<b>4</b>	<b>-</b>	71-72	Общая методика выведения пятен на одежде. Правила хранения тканей, меха и швейных изделий.	<b>2</b>
				73-74	Общая методика выведения пятен на одежде. Правила хранения тканей, меха и швейных изделий.	<b>2</b>
	<b>Итоговое занятие Зачет</b>	<b>2</b>	<b>-</b>	75-76	Контрольная работа.	<b>2</b>

3.3.2 Тематический план и содержание дисциплины  
ОП.02. Оборудование швейного производства

№ п/п	Наименование разделов учебной дисциплины	Объем времени на освоение дисциплины		№ урока	Наименование темы урока (занятия)	Кол-во часов на урок/занятие
		Обязательна я аудиторная нагрузка				
		Всег о часо в	В т.ч. практ ич. занят ий			
1	2	3	4	5	6	7
11.	<b>Раздел 1.</b>  <b>Швейное оборудование, основные органы машины, типы передач.</b>  <b>Тема 1.1</b>  <b>Введение.</b>	2	-	1-2	Задачи и содержание учебной дисциплины	2
12.	<b>Тема 1.2</b>  <b>Общие сведения о швейном оборудовании. Классификация швейной машин. Предприятия и фирмы изготовители швейного оборудования.</b>	4	-	3-4	Общие сведения о швейном оборудовании.	2
				5-6	Классификация швейного оборудования	2
13.	<b>Тема 1.3</b>  <b>Типы передач и рабочие</b>	2	-	7-8	Типы передач и рабочие органы швейной машины.	2

	<b>органы швейной машины.</b>					
<b>14.</b>	<b>Тема 1.4</b> <b>Челночный стежок, процесс его образования. Заправка и регулирование натяжения ниток.</b>	<b>6</b>	<b>2</b>	9-10	Челночный стежок, процесс его образования. Заправка и регулирование натяжения нити.	<b>2</b>
				11-12	Классификация машинных игл.	<b>2</b>
				13-14	Практическое занятие №1. Заправка верхней и нижней нити. Регулирование натяжения нити.	<b>2</b>
<b>15.</b>	<b>Тема 1.5</b> <b>Характеристика и конструкция универсальных машин.</b>	<b>8</b>	<b>2</b>	15-16	Характеристика и конструкция универсальных машин. Назначение, строение.	<b>2</b>
				17-18	Характеристика и конструкция универсальных машин. Назначение, строение.	<b>2</b>
				19-20	Регулировка, место смазывания неисправности.	<b>2</b>
				21-22	Практическое занятие №2. Ознакомление с конструкцией машины. Регулировка, смазка. Перемещение ткани по рейкам.	<b>2</b>
<b>16.</b>	<b>Раздел 2.</b> <b>Неисправности и способы их устранения.</b>  <b>Тема 2.1</b> <b>Основные неисправности</b>	<b>4</b>	<b>2</b>	23-24	Причины неисправности, возникающие в машине и способы их устранения.	<b>2</b>
				25-26	Практическое занятие №3. Выявление и устранение неисправностей в работе швейной машины.	<b>2</b>
<b>17.</b>	<b>Тема 2.2</b> <b>Оборудование рабочего места швеи в домашних условиях.</b>	<b>2</b>	<b>-</b>	27-28	Подбор швейного оборудования для работы на дому.	<b>2</b>
<b>18.</b>	<b>Раздел 3.</b> <b>Оборудование собственного места</b>		<b>-</b>			

	<p><b>работы на дому и частном предприятии</b></p> <p><b>Тема 3.1</b></p> <p><b>Оборудование рабочего места швеи на частном предприятии.</b></p>	<b>2</b>		29-30	Правила подбора оборудования для создания рабочих мест на частном предприятии (ателье).	<b>2</b>
<b>19.</b>	<p><b>Раздел 4.</b></p> <p>ВТО - основные правила работы.</p> <p><b>Тема 4.1</b></p> <p>Утюги, прессы и оборудование для ВТО и клеевого соединения деталей одежды.</p>	<b>5</b>	-	31-32	Понятия, виды и назначения ВТО.	<b>2</b>
				33-34	Классификация, характеристика. Правила безопасности на рабочем месте.	<b>2</b>
				35	Классификация, характеристика. Правила безопасности на рабочем месте.	<b>1</b>
<b>20.</b>	<p><b>Раздел 5.</b></p> <p><b>Одноигольные и двухигольные машины челночного и цепного стежка.</b></p> <p><b>Тема 5.1</b></p> <p><b>Одноигольные и двухигольные машины челночного стежка с расширенной функцией назначения.</b></p>	<b>3</b>	-	36-37	Принцип образования строчки с посадкой материала. Виды простых и сложных строчек.	<b>2</b>
				38	Принцип образования строчки с посадкой материала. Виды простых и сложных строчек.	<b>1</b>
<b>21.</b>	<p><b>Тема 5.2</b></p> <p><b>Машины одно-игольные и двух-игольные</b></p>	<b>8</b>	-	39-40	Строение, свойства и характеристики одноигольных машин.	<b>2</b>



	<b>цепного стежка.</b>			41-42	Строение, свойства и характеристики одноигольных машин.	2
				43-44	Строение, свойства и характеристики двухигольных машин	2
				45-46	Строение, свойства и характеристики двухигольных машин	2
<b>22.</b>	<b>Тема 5.3</b> <b>Обметочные и сшивно-обметочные машины.</b>	<b>4</b>	<b>2</b>	47-48	Назначение обметочных и сшивно-обметочных строчек.	<b>2</b>
				49-50	Практическое занятие №4. Ознакомление с конструкцией машины. Регулировка, смазка.	<b>2</b>
<b>23.</b>	<b>Итоговое занятие</b>	<b>2</b>		51-52	Зачет	<b>2</b>

3.3.3 Тематический план дисциплины ОП.03 «Экономические основы производственной деятельности»

№ п/п раздела	Наименование разделов и тем учебной дисциплины	Объем времени на освоение дисциплины		Наименование темы урока	№ урока	Кол-во час. на урок/занятие
		Всего часов	В т.ч. практич. занятие, час.			
1	2	3	4	5	6	7
	<b>Введение</b>	1		Цели и задачи курса.	1	1
<b>1</b>	<b>Раздел 1</b> <b>Рыночная организация экономики</b>	8	2			
	Тема 1.1. Экономическая среда общества	4		Основные проблемы экономики.	2	1
				Производство и его факторы	3	1
				Экономические потребности	4	1
				Модели экономических систем.	5	1
	Тема 1.2 Факторы рынка: спрос и	4	2			

	предложение			Спрос, факторы, влияющие на спрос. Закон спроса. Понятие эластичности	6	1
				Предложение, факторы, влияющие на предложение. Закон предложения. Рыночное равновесие	7	1
				<b>Практическое занятие №1</b> Законы спроса и предложения	8-9	2
<b>2</b>	<b>Раздел 2</b> <b>Предприятие и</b> <b>внешняя среда</b>	14	2			
	Тема 2.1 Собственность и ее экономическое содержание	2		Сущность собственности как экономической категории.	10	1
				Формы собственности и виды предпринимательства	11	1
	Тема 2.2 Предприятие как субъект хозяйствования	2		Отраслевая структура экономики страны, региона.	12	1
				Роль и место предприятия как первичного звена экономики.	13	1
	Тема 2.3 Алгоритм создания и регистрации предприятия	4		Организационно-правовые формы предприятия	14	1
				Государственная регистрация предприятия. Ликвидация ИП	15	1
				<b>Практическое занятие №2</b> Расчет затрат на создание собственного бизнеса	16-17	2
	Тема 2.4 Конкуренция как экономическое явление	2		Сущность конкуренции. Положительные и негативные последствия	18	1
				Виды конкуренции, методы конкурентной борьбы	19	1
	Тема 2.5 Экономика предприятия	2		Организация оплаты труда. Издержки и доходы предприятия. Структура себестоимости. Основы ценообразования.	20	1
				<b>Практическое занятие №3</b> Решение задач экономического содержания	21-22	2
	Тема 2.6 Основы налогообложения малых предприятий	2		Налоговая система малого бизнеса	22	1
				Специальные налоговые режимы, оптимизирующие налогообложение ИП.	23	1
<b>3</b>	<b>Раздел 3</b>	4	2			

	<b>Бюджет частного домохозяйства</b>					
	Тема 3.1 Экономические функции домохозяйства	2		Функции домохозяйства, рациональное поведение потребителя.	24	1
				Бюджетное ограничение, его виды и причины	25	1
	Тема 3.2. Семейный бюджет	2		<b>Практическое занятие № 4</b> Планирование семейного бюджета	26-27	2
<b>4</b>	<b>Раздел 4</b> <b>Деньги и основы денежной политики</b>	4				
	Тема 4.1 Деньги и их функции	1		Понятие денег, их виды и выполняемые функции. Инфляция, ее виды, методы борьбы	28	1
	Тема 4.2 Вклады, их страхование. Социальные услуги.	1		Виды вкладов, страхование. Перечень социальных услуг, предоставляемых государством населению.	29	1
				<b>Практическое занятие № 5</b> Государственные социальные услуги, порядок пользования	30-31	2
	<b>Зачет</b>	1			32	1
	<b>Итого</b>	<b>32</b>	<b>10</b>			

3.3.4 Тематический план учебной дисциплины ОП.04 «Охрана труда и безопасность жизнедеятельности»

№	Наименование раздела, темы	Всего часов	В т.ч. практ.	Номер урока	Тема урока	Кол-во часов
<b>24.</b>	<b>РАЗДЕЛ 1.</b> <b>Правовые, организационные и нормативно-технические основы охраны труда.</b>	<b>10</b>	<b>4</b>			
1.1	Тема 1.1.			1-2	Понятие и нормативно-правовая документация по охране труда. Структура и функции органов	<b>2</b>

	Правовые и нормативно-технические основы охраны труда			охраны труда. Ответственность за нарушение правил О.Т.	
			3	Обучение по вопросам О.Т. Виды инструктажей.	1
			4	Правила внутреннего трудового распорядка. Коллективный договор	1
			5-6	<i>Практическое занятие №1</i> Понятие о производственном травматизме и профзаболеваний. Расследование и учет несчастных случаев.	2
			7-8	<i>Практическое занятие №2</i> Аттестация рабочих мест по условиям труда. Порядок составления инструкций. Этапы аттестации рабочего места.	2
			9	Теоретические основы безопасности жизнедеятельности. Безопасность жизнедеятельности как наука о комфортном и безопасном взаимодействии человека с техносферой и окружающей среды.	1
			10	Основные принципы ФЗ «О защите населения и территории от чрезвычайных ситуаций природного и техногенного характера»	1
2	<b>РАЗДЕЛ 2. Основы безопасности труда на предприятии.</b>	13	6		
2.1.	Тема 2.1. Организация и проведение мероприятий по защите работающих от негативных воздействий производственн		11 12	<i>Практическое занятие №3</i> Воздействие на человека негативных факторов производственной среды и защита от шума, пыли, вибрации, газа инфра и ультразвука, электромагнитных излучений. Способы коллективной и индивидуальной защиты от опасных и вредных производственных факторов.	2

	ой среды.				
			13	Характерные причины возникновения пожара.	<b>1</b>
			14- 15	<i>Практическое занятие №4</i> Организация пожарной безопасности на предприятии. Виды огнетушителей и работа с ними.	<b>2</b>
			16	Требование и рациональная организация рабочего места. Чередование работы и отдыха.	<b>1</b>
			17	Особенности поражения электрическим током. Влияние электротока на организм человека. Организационные и технические мероприятия по обеспечению электробезопасности.	<b>1</b>
			18- 19	Физиологические и психологические особенности трудового процесса.	<b>2</b>
			20	Работа с повышенной опасностью, где необходим профессиональный отбор. Виды отбора.	<b>1</b>

	Тема 2.2.Безопасность жизнедеятельности в чрезвычайных ситуациях.		21	<p>Понятие и общая классификация чрезвычайных ситуаций техногенного, природного, происхождения.</p> <p>Краткая характеристика опасных ситуаций социального характера.</p> <p>Криминогенная обстановка в местах проживания, правила безопасного поведения в местах повышенной криминогенной опасности (на рынке, вокзале, стадионе и др.). Оценка последствий при техногенных чрезвычайных ситуациях и стихийных явлениях, в том числе в условиях противодействия терроризму как серьезной угрозе национальной безопасности России.</p>	<b>1</b>
			22-23	<p><i>Практическое занятие №5</i></p> <p>Составление перечня негативных факторов, которые влияют на избранную профессию. Подбор индивидуальных средств защиты. Оказание первой помощи при поражении электрическим током.</p>	<b>2</b>
<b>25.</b>	<b>РАЗДЕЛ 3. Основы гигиены труда. Оказание первой помощи потерпевшим</b>	<b>6</b>	<b>4</b>		
<b>26.</b>	Тема 3.1. Гигиена труда и реабилитационные		24-25	<p><i>Практическое занятие №6</i></p> <p>Гигиена труда как система организационных, гигиенических и санитарно-технических мероприятий. Ежегодные медицинские осмотры.</p>	<b>2</b>

	мероприятия.					
				26	Основные принципы оказания первой помощи. Способы реанимации и оказания первой помощи. Виды медицинской аптечки и правила укладки.	<b>1</b>
				27-28	<i>Практическое занятие №7</i> Оценка воздействия вредных веществ на организм. Методы обеспечения комфортных климатических условий в рабочих помещениях. Основные виды повязок и правила наложения.	<b>2</b>
				29	Лечебно-профилактическое питание.	<b>1</b>
				30	<i>Дифференцированный зачет</i>	<b>1</b>

### 3.3.5 Тематический план междисциплинарного курса

#### МДК 01. «Технология обработки текстильных изделий»

№ п/п	Наименование разделов учебной дисциплины	Объем времени на освоение дисциплин ы		№ урока	Наименование темы урока (занятия)	Кол-во часов на урок/занятие
		Обязательн ая аудиторная нагрузка				
		Всег о часо в	В т.ч. прак тич. заня тий			
1	2	3	4	5	6	7
27.	<b>Раздел 1.Основы</b>					

	<p><b>технологии обработки швейных изделий. Ручные работы.</b></p> <p><b>Тема 1.1</b></p> <p><b>Введение.</b></p>	<b>2</b>	<b>-</b>	1-2	Цель, задачи и содержание предмета.	<b>2</b>
<b>28.</b>	<p><b>Тема 1.2</b></p> <p><b>Ручные работы.</b></p>	<b>19</b>	<b>3</b>	3-4	Ручные работы. Оснащение рабочего места, инструменты и приспособления.	<b>2</b>
				5-6	Ручные работы. Оснащение рабочего места, инструменты и приспособления.	<b>2</b>
				7-8	Понятие о стежке, строчке, шве. Виды и операции.	<b>2</b>
				9-10	Понятие о стежке, строчке, шве. Виды и операции.	<b>2</b>
				11-12	Строчки прямого и косого стежка.	<b>2</b>
				13-14	Строчки прямого и косого стежка.	<b>2</b>
				15-16	Применение, технические условия и выполнение.	<b>2</b>
				17-18	Применение, технические условия и выполнение.	<b>2</b>
				19-20	Петлеобразные и крестообразные стежки.	<b>2</b>
				21	Петлеобразные и крестообразные стежки.	<b>1</b>
				22-23	Практическое занятие №1. Выполнение образцов ручных стежков и строчек различного назначения.	<b>2</b>
				24	Практическое занятие №1. Выполнение образцов ручных	<b>1</b>



					стежков и строчек различного назначения.	
<b>29.</b>	<b>Раздел 2.</b> <b>Машинные работы. ВТО.</b>  <b>Тема 2.1</b> <b>Машинные работы.</b>	<b>20</b>	<b>8</b>	25-26	Рабочее место для машинных работ.	<b>2</b>
				27-28	Виды машинных стежков и строчек.	<b>2</b>
				29-30	Виды машинных стежков и строчек.	<b>2</b>
				31-32	Приемы и выполнение машинных работ.	<b>2</b>
				33-34	Приемы и выполнение машинных работ.	<b>2</b>
				35-36	Соединительные, краевые и отделочные швы.	<b>2</b>
				37-38	Соединительные, краевые и отделочные швы.	<b>2</b>
				39-40	Практическое занятие №2. Техника безопасности. Выполнение образцов машинных строчек и швов.	<b>2</b>
				41-42	Практическое занятие №2. Техника безопасности. Выполнение образцов машинных строчек и швов.	<b>2</b>
				43-44	Практическое занятие №2. Техника безопасности. Выполнение образцов машинных строчек и швов.	<b>2</b>
				45-46	Назначение и виды краевых и отделочных швов.	<b>2</b>
				47	Назначение и виды краевых и отделочных швов.	<b>1</b>
				48-49	Строение, ширина и назначение краевых и отделочных швов.	<b>2</b>
				50	Строение, ширина и назначение краевых и отделочных швов.	<b>1</b>
				51-52	Практическое занятие №3. Выполнение образцов машинных строчек и швов.	<b>2</b>
53-54	Практическое занятие №4. Выполнение образцов	<b>2</b>				

					машинных строчек и швов.	
<b>30.</b>	<b>Тема 2.2</b> <b>Влажно-тепловая обработка деталей и узлов швейных изделий.</b>	<b>7</b>	<b>-</b>	55-56	Виды и назначения ВТО. Оборудование и назначение.	<b>2</b>
				57-58	Виды и назначения ВТО. Оборудование и назначение.	<b>2</b>
				59-60	Терминология, режимы, требования. ТБ при ВТО.	<b>2</b>
				61-62	Терминология, режимы, требования. ТБ при ВТО.	<b>1</b>
<b>31.</b>	<b>Тема 2.3</b> <b>Технология обработки отдельных деталей и узлов швейных изделий.</b>	<b>12</b>	<b>6</b>	63-64	Виды мелких деталей, способы их обработки.	<b>2</b>
				65	Виды мелких деталей, способы их обработки.	<b>1</b>
				66-67	Виды карманов в изделиях, способы их обработки.	<b>2</b>
				68	Виды карманов в изделиях, способы их обработки.	<b>1</b>
				69-70	Виды вытачек и подрезов, их обработка.	<b>2</b>
				71	Виды вытачек и подрезов, их обработка.	<b>1</b>
				72-73	Виды воротников, их обработка.	<b>2</b>
				74	Виды воротников, их обработка.	<b>1</b>
				75-76	Практическое занятие №5. Составление технологической последовательности обработки деталей и узлов.	<b>2</b>
				77-78	Практическое занятие №5. Составление технологической последовательности обработки деталей и узлов.	<b>2</b>

				79-80	Практическое занятие №5. Составление технологической последовательности обработки деталей и узлов.	2
6.	<b>Раздел 3.</b> <b>Основы рисунка.</b> <b>Тема 3.1</b> <b>Специальное рисование</b>	2	-	81-22	Основные понятия.	2
7.	<b>Тема 3.2</b> <b>Общие сведения о рисунке.</b> <b>Рисование геометрических фигур.</b>	6	4	83-84	Перспектива. определение конструкции предметов.	2
				85-86	Практическое занятие № 6. Рисование геометрических фигур.	2
				87-88	Практическое занятие № 6. Рисование геометрических фигур.	2
8.	<b>Тема 3.3</b> <b>Изображение швов и деталей одежды.</b>	11	-	89-90	Построение схем швов и края деталей.	2
				91-92	Построение схем швов и края деталей.	2
				93-94	Оформление деталей, имеющих контуры лекальных краевых.	2
				95	Оформление деталей, имеющих контуры лекальных краевых.	1
				96-97	Изображение швов и деталей края	2
				98-99	Изображение швов и деталей края	2
9.	<b>Тема 3.4</b> <b>Рисование складок и драпировок.</b>	10	4	100-101	Виды складок.	2
				102	Виды складок.	1
				103-104	Понятие драпировка. Характер создания мягких складок в зависимости от вида	2

					материала.	
				105	Понятие драпировка. Характер создания мягких складок в зависимости от вида материала.	<b>1</b>
				106-107	Практическое занятие №7. Рисование складок и драпировок.	<b>2</b>
				108-109	Практическое занятие №7. Рисование складок и драпировок.	<b>2</b>
<b>10.</b>	<b>Тема 3.5</b> <b>Цвет и орнамент.</b> <b>Зрительные иллюзии в одежде.</b>	<b>8</b>	<b>4</b>	110-111	Цвет и орнамент в одежде.	<b>2</b>
				112-113	Цвет и орнамент в одежде.	<b>2</b>
				114-115	Практическое занятие №8. Рисование орнаментов в разном стиле.	<b>2</b>
				116-117	Практическое занятие №8. Рисование орнаментов в разном стиле.	<b>2</b>
<b>11.</b>	<b>Раздел 4.</b> <b>Основы рисунка фигуры человека</b> <b>Тема 4.1</b> <b>Рисование фигуры человека.</b>	<b>10</b>	<b>4</b>	118-119	Особенности мужской, женской и детской фигуры.	<b>2</b>
				120-121	Особенности мужской, женской и детской фигуры.	<b>1</b>
				122-123	Схемы пропорций и стилизации фигуры.	<b>2</b>
				124-125	Схемы пропорций и стилизации фигуры.	<b>1</b>
				126-127	Практическое занятие №9. Рисование схем пропорциональной и стилизованной фигуры человека.	<b>2</b>
				128-129	Практическое занятие №9. Рисование схем	<b>2</b>

					пропорциональной и стилизованной фигуры человека.	
<b>12</b>	<b>Тема 4.2</b> Рисование деталей одежды из журналов мод.	<b>12</b>	<b>6</b>	130-131	Связь одежды с пластикой фигуры человека.	<b>2</b>
				132-133	Связь одежды с пластикой фигуры человека.	<b>2</b>
				134-135	Рисование моделей из журналов мод.	<b>2</b>
				136-137	Практическое занятие №10. Рисование моделей из журналов мод.	<b>2</b>
				138-139	Практическое занятие №10. Рисование моделей из журналов мод.	<b>2</b>
				140-141	Практическое занятие №10. Рисование моделей из журналов мод.	<b>2</b>
<b>13</b>	<b>Раздел 5.</b> <b>Изображение моделей одежды.</b> <b>Тема 5.1</b> <b>Рисование моделей одежды в разных техниках изображения.</b>	<b>13</b>	<b>6</b>	142-143	Последовательность выполнения рисунка одежды по схемам.	<b>2</b>
				144	Последовательность выполнения рисунка одежды по схемам.	<b>1</b>
				145-146	Разные способы выполнения рисунков.	<b>2</b>
				147-148	Разные способы выполнения рисунков.	<b>2</b>
				149-150	Практическое занятие №11. Рисование деталей одежды	<b>2</b>
				151-152	Практическое занятие №11. Рисование деталей одежды	<b>2</b>
				153-154	Практическое занятие №11. Рисование деталей одежды	<b>2</b>
				<b>14</b>	<b>Раздел 6.</b>	

	<b>Основы конструирования.</b> <b>Тема 6.1</b> <b>Построение выкройки прямой юбки.</b>	<b>10</b>	<b>6</b>	156	юбки.	
				157-158	Правила построения прямой юбки.	<b>2</b>
				159-160	Практическое занятие №12. Построение выкройки прямой юбки	<b>2</b>
				161-162	Практическое занятие №12. Построение выкройки прямой юбки	<b>2</b>
				163-164	Практическое занятие №12. Построение выкройки прямой юбки	<b>2</b>
<b>15</b>	<b>Тема 6.2</b> <b>Построение выкройки брюк.</b>	<b>10</b>	<b>6</b>	165-166	Основа построения выкройки брюк.	<b>2</b>
				167-168	Основа построения выкройки брюк.	<b>2</b>
				169-170	Практическое занятие №13. Построение выкройки брюк.	<b>2</b>
				171-172	Практическое занятие №13. Построение выкройки брюк.	<b>2</b>
				173-174	Практическое занятие №13. Построение выкройки брюк.	<b>2</b>
<b>16</b>	<b>Тема 6.3</b> <b>Построение основы лифа.</b>	<b>12</b>	<b>6</b>	175-178	Базовая выкройка основы лифа.	<b>4</b>
				179-180	Базовая выкройка основы лифа.	<b>2</b>
				181-182	Практическое занятие №14. Построение основы лифа	<b>2</b>
				183-184	Практическое занятие №14. Построение основы лифа	<b>2</b>
				185-186	Практическое занятие №14. Построение основы лифа	<b>2</b>
	<b>Итоговое занятие</b>	<b>2</b>	<b>-</b>	187-	Зачет	<b>2</b>

### 3.3.6 Тематический план учебной практики

№ п/п	Наименование разделов рабочей программы	Объем времени на освоение дисциплины		№ урока	Наименование темы урока (занятия)
		Обязательна я аудиторная нагрузка			
		Всег о часо в	В т.ч. прак тич. занят ий		
1	2	3	4	5	6
32.	<b>Тема 1.1. Вводное занятие.</b>	6	6	1	Учебно-воспитательные задачи курса История профессии. Общие сведения о профессии Общая характеристика учебного процесса, роль учебной практики в подготовке квалифицированных рабочих Ознакомление слушателей с учебной мастерской, оборудованием рабочих мест  ТБ и противопожарные мероприятия в учебных мастерских.  Причины и виды травматизма в учебной мастерской.
33.	<b>Тема 1.2. Безопасность труда. Освоение навыков посадки.  Инструменты и приспособлен</b>	6	6	2	Инструктаж по ТБ при выполнении ручных работ. Организация рабочего места, освоение навыков правильной посадки.  Подбор ниток, иголок. Заправка нитки в иглолку, завязывание узелка. Знакомство с инструментами.  Инструменты и приспособления для

	<b>ия для ручных работ</b>				выполнения ручных видов работ.
<b>3</b>	<b>Тема 2.1. Прямые и косые стежки. Обмёточные, копировальн ые, стачные стежки</b>	<b>6</b>	<b>6</b>	<b>3</b>	Выполнение прямых стежков Выполнение косых стежков. Соединение деталей смёточными, намёточными стежками Выполнение копировальных стежков при переносе линий с одной детали на другую. Обработка срезов обмёточными стежками Соединение 2-х деталей стачным швом.
<b>4</b>	<b>Тема 2.2. Подшивочные стежки</b>	<b>6</b>	<b>6</b>	<b>4</b>	Выполнение потайного подшивочного стежка Выполнение косого подшивочного стежка. Выполнение крестообразного стежка. Выполнение стежка «козлик». Выполнение размёточных стежков.
<b>5.</b>	<b>Тема 2.3. Специальные стежки. Петлеобразны е, пришивание фурнитуры</b>	<b>6</b>	<b>6</b>	<b>5</b>	Выполнение стачных стежков. Выполнение петельных стежков. Выполнение нитяных петель для пуговиц. Выполнение нитяных петель для крючков.  Пришивание фурнитуры Выполнение фигурных закрепок.



6.	<b>Тема 2.4. Экскурсия на предприятие</b>	6		6	<p>Инструктаж по охране труда на предприятии.</p> <p>Знакомство с ассортиментом и выпускаемой продукцией предприятия.</p> <p>Знакомство с оборудованием и структурой производства.</p> <p>Знакомство с технологическим процессом изготовления швейных изделий.</p> <p>Система контроля качества швейной продукции на предприятии.</p> <p>Знакомство с системой повышения квалификации работников предприятия.</p> <p>Обобщение результатов экскурсии</p>
7	<b>Тема 3.1. Выполнение машинных строчек.</b>	6		7	<p>Охрана труда, организация рабочего места при выполнении машинных работ.</p> <p>Знакомство с устройством швейной машины.</p> <p>Знакомство с основными механизмами и приспособлениями.</p> <p>Заправка ниток в швейную машину.</p> <p>Освоение навыков работы на швейной машине.</p> <p>Освоение навыков выполнения параллельных и овальных строчек на ткани.</p>
8	<b>Тема 3.2. Выполнение соединительных бельевых и краевых швов.</b>	12	12	8-9	<p>Выполнение стачных, расстрочных, накладных швов.</p> <p>Выполнение двойного и запошивочного швов.</p> <p>Выполнение швов встык и в замок.</p> <p>Выполнение обтачных швов.</p> <p>Выполнение окантовочных швов и шва с кантом.</p> <p>Выполнение швов в подгибку.</p>
9	<b>Тема 3.3. Выполнение отделочных швов, рельефных, складок.</b>	12	12	10-11	<p>Выполнение рельефов.</p> <p>Выполнение шва с кантом.</p> <p>Выполнение застрочного шва.</p> <p>Выполнение односторонних складок.</p> <p>Выполнение встречных складок.</p> <p>Выполнение бантовых складок.</p>

10	<b>Тема 3.4. Влажно-тепловая обработка. ТБ при ВТО. Выполнение ВТО швов и деталей.</b>	6	6	12	ТБ при выполнении ВТО. Организация рабочего места при выполнении ВТО. Использование специальных колодок и проутюжильника при выполнении ВТО. Упражнения в выполнении ВТО. Отработка навыков при выполнении разутюживания и приутюживании швов. Соблюдение температурного режима утюга при ВТО.
11	<b>Тема 3.5. Клеевые методы обработки деталей одежды</b>	6	6	13	Дублирование деталей различными клеевыми материалами. Особенности обработки
12	<b>Тема 4.1. Обработка мелких деталей:  пояса, хлястика, клапана, погон,патов, шлёвок.</b>	12	12	14- 15	ТБ при выполнении машинных работ и организация работы.  Обработка шлёвок, хлястика, клапана, погона, патов, пояса.
14	<b>Тема 4.2.  Обработка вытачек, складок-вытачек, подрезов.</b>	12	12	16- 17	Обработка не разрезных вытачек. Обработка разрезных вытачек. Обработка вытачек-складок. Заутюживание вытачек.
15	<b>Тема 4.3.  Обработка кокеток различных конфигураций.</b>	18	18	18- 20	Обработка прямых кокеток. Обработка овальных кокеток. Обработка отлетных кокеток.  Обработка кокеток сложной конфигурации. Обработка кокеток накладным способом.  Обработка кокеток настрочным способом.

	<b>Тема 4.4.</b> <b>Обработка рельефов, с кантом и без.</b>	<b>6</b>	<b>6</b>	21	Обработка канта без шнура, со шнуром. Сметывание рельефов. Стачивание рельефов.
16	<b>Тема 4.5.</b> <b>Обработка пояса и соединение пояса с изделием.</b>	<b>12</b>	<b>12</b>	22- 23	Обработка пояса с корсажной лентой.  Обработка пояса из основной ткани и прокладочного материала.  Приметывание пояса.  Притачивание пояса.
17	<b>Тема 4.6.</b> <b>Обработка различных видов застёжек в изделиях.</b>	<b>6</b>	<b>6</b>	24	Обработка застёжки тесьмой «молния». Обработка застёжки тесьмой потайная «молния». Обработка потайной застёжки на блузке.
19	<b>Тема 4.7.</b> <b>Обработка бортов подбортами.</b>	<b>6</b>	<b>6</b>	25	Стачивание подбортов. Наметывание подбортов и стачивание. Выметывание канта и ВТО бортов.
20	<b>Тема 4.8.</b> <b>Обработка различных видов карманов.</b>	<b>66</b>	<b>66</b>	26-36	Обработка накладного кармана с кантом. Обработка накладного кармана с кружевом. Обработка накладного кармана косой бейкой. Обработка накладного кармана разной конфигурации. Обработка прорезного кармана листочка. Обработка прорезного кармана листочка с втачными концами. Обработка карманов в боковом шве и в рельефе

21	<b>Тема 4.9. Обработка воротников различных фасонов</b>	12	12	37-38	Обработка различных воротников. Соединение воротников с горловиной.
22	<b>Тема 4.10.</b>	18	18	39-41	Виды ремонта и обновления одежды. Методы ремонта и обновления одежды
				42	Зачет

### 3.3.8 Тематический план и содержание производственной практики

<b>Наименование разделов профессионального модуля (ПМ), междисциплинарных курсов (МДК) и тем</b>	<b>Содержание учебного материала</b>	<b>Объем часов</b>
1	2	3
<b>ПМ.01 Выполнение работ по обработке текстильных изделий из различных материалов.</b>		
<b>МДК 01.01. Технология обработки текстильных изделий.</b>		
<b>Раздел 1 Ознакомление с производством. Выполнение комплексных работ</b>		<b>108</b>
Тема 1.1. Ознакомление с производством, оборудованием швейных цехов	Охрана труда.  Инструктаж по безопасности труда, пожарной безопасности на предприятии. Ознакомление с расположением цехов, оборудованием, рабочими местами. Ознакомление с графиком работы, с работой на швейных потоках.	6
Тема 1.2.  Ознакомление с устройством специальных машин. Пошив	Ознакомление с устройством специальных машин.  Практическое ознакомление с заправкой,	102

изделий массового ассортимента.	регулировкой и управлением специальными машинами. Овладение и устранение возможных неполадок в работе машин. Пошив постельного белья. Пошив столового белья. Пошив фартуков. Пошив мужских трусов.	
<b>Раздел 2 Выполнение комплексных работ по изготовлению одежды.</b>		<b>240</b>
Тема 2.1 Изготовление легкой женской и детской одежды.	Изготовление ночной сорочки Изготовление детского платья из х/б ткани Изготовление прямой юбки Изготовление брюк	210
<b>Тема 2.2 Ремонт одежды.</b>	Изменение длины изделия Замена молнии Подгонка изделия по фигуре	24
	<b>Зачет</b>	<b>6</b>
	<b>Всего:</b>	<b>348</b>

### 3.3.8 Тематический план дисциплины

#### **АФК.00 Адаптивная физическая культура**

№	Наименование раздела	Всего часов	Практ.	Номер урока	Тема урока	Кол-во часов
<b>34.</b>	<b>РАЗДЕЛ 1. Физическая культура</b>	<b>2</b>	<b>2</b>	1	Введение. Физическая культура личности. Вопросы безопасности на занятиях	<b>1</b>

	<b>общекультурной и профессиональной подготовке</b>				<b>АФК.</b>	
				2	. Развитие коммуникативных навыков средствами физической культуры. Методика развития физических качеств.	<b>1</b>
<b>2.</b>	<b>РАЗДЕЛ 2. Дифференцированная двигательная деятельность.</b>	<b>56</b>	<b>56</b>	3-4	Практические навыки в составлении комплекса утренней гигиенической гимнастики.	<b>2</b>
				5-7	Определение уровня развития равновесия. Физические упражнения на развитие равновесия с предметами и без предметов	<b>3</b>
				8-9	Повышение функциональных возможностей организма средствами спортивной ходьбы.	<b>2</b>
				10-12	Техника дыхания при ходьбе.	<b>3</b>
				13-16	Упражнения на развитие координации	<b>4</b>
				17-18	Разучивание и показ комплекса индивидуальных упражнений.	<b>2</b>
				19-20	Специальные упражнения на развитие мышц ног.	<b>2</b>
				21-22	Специальные упражнения на развитие плечевого пояса.	<b>2</b>
				23-24	Общие упражнения на укрепление мышц туловища	<b>2</b>
				25	Ознакомление с показателями эффективности тренировочного процесса	<b>1</b>
<b>3</b>	<b>РАЗДЕЛ 3. Основы подвижных и спортивных игр</b>	<b>39</b>	<b>39</b>			
<b>3.1</b>	<b>Основы настольного тенниса</b>			26-27	Правила игры. Стойки перемещения, подачи, передачи	<b>2</b>

				28-31	Игра по упрощенным правилам	<b>4</b>
<b>3.2</b>	<b>Основы бильярда</b>			32	Изучение правил игры	<b>1</b>
				33-35	Оттачивание техники удара, игра на счет.	<b>3</b>
<b>3.3</b>	<b>Основы игры «Боча»</b>			36	Изучение правил игры	<b>1</b>
				37-39	Группирование команд и участие в игре	<b>3</b>
<b>3.4</b>	<b>Праздник «День Здоровья»</b>			40	Составление эстафет с учетом способностей и нозологии слушателей	<b>1</b>
				41-48	Ознакомление с правилами эстафет, выполнение инструктажа под руководством тренера	<b>8</b>
<b>3.5</b>	<b>Первенство по шашкам и шахматам</b>			49-50	Изучение правил игры	<b>2</b>
				51-55	Основы стратегии и тактики игры. Учебные игры	<b>5</b>
<b>3.6</b>	<b>Основы самоконтроля физических навыков.</b>			56-57	Значение самоконтроля ЧСС, АД, ЧД (частота сердечных сокращений, артериальное давление, частота дыхания).	<b>2</b>
				58-61	Основные формы оздоровительной физической культуры.	<b>4</b>
				62-64	Использование форм ФК (физической культуры) для поддержания ЗОЖ (здорового образа жизни).	<b>3</b>

### 3.3.10 Тематический план дисциплины **ВД.01 «Основы деловой культуры»**

№ п/п	Наименование разделов профессионального модуля (ПМ), междисциплинарных курсов (МДК) и	Объем времени на освоение дисциплины /МДК	№ урока	Наименование темы урока (занятия)	на урок/занятие
-------	---	---	---------	-----------------------------------	-----------------

1	тем/темы учебной дисциплины	Обязательная аудиторная нагрузка		5	6	7
		Всего часов	В т.ч. практич. занятий			
1	<b>Раздел 1 Этика</b>	<b>4</b>	<b>2</b>			
	Тема 1.1			<b>1-2</b>	Введение. Общие сведения об этической культуре. Внешний облик и правила поведения специалиста.	<b>2</b>
	Определение понятие этики и культуры.			<b>3-4</b>	Практическое занятие №1	<b>2</b>
					Практикум «Формы, методы и технологии самопрезентации»	
				<b>5-6</b>	Практическое занятие №2 Составление правильного разговора по телефону, публичное выступление.	<b>2</b>
2	<b>Раздел 2</b> <b>Психологические стороны делового общения</b>	<b>6</b>	<b>2</b>			
	Тема 2.1 Общение. Классификация видов общения			<b>7-8</b>	Общение. Классификация видов общения. Перцептивная и интерактивная сторона общения.	<b>2</b>
				<b>9-10</b>	Коммуникативные умения и навыки. Успех делового общения. Уровни межличностного взаимодействия.	<b>2</b>



					Особенности и формы межличностного взаимодействия в деловой среде.	
				11-12	Практическое занятие №3 «Определение уровня владения вербальными и невербальными средствами общения».	2
				13-14	Коллектив как высшая форма развития группы.	2
	<b>Раздел 3</b> <b>Проявление индивидуальных особенностей личности в деловом общении</b>	<b>4</b>	<b>2</b>			
<b>3</b>	3.1 Индивидуально-психологические особенности личности специалиста в соответствии с профессионально-квалификационными характеристиками.			15-16	Темперамент. Характер и воля.	2
				17-18	Эмоции и чувства. Стрессы.	2
				19-20	Практическое занятие №4 Решение профессиональных задач «Умение работать с заказчиком»	2
<b>4</b>	<b>Тема 4.</b> <b>Конфликты в деловом общении</b>	<b>6</b>	<b>2</b>			
	4.1 Конфликт и его составляющие			21-22	Конфликт и его структура. Стратегии поведения в конфликтных ситуациях	2

				23-24	Способы саморегуляции, как метод предупреждения конфликтов.	2
				25-26	Правила поведения в конфликте. Культура преобразования и разрешения конфликтов.	2
				27-28	Практическое занятие №5 Рассмотрение на практике преобразования и разрешения конфликта.	2
5	Дифференцированный зачет	2		29-30		2

3.3.11 Тематический план дисциплины **ВД.02 «Основы социально-правовых знаний»**

№ п/п	Наименование разделов и темы учебной дисциплины	Объем времени на освоение дисциплины		№ уроков	Наименование темы урока (занятия)	Кол-во часов на урок/занятие
		Обязательная аудиторная нагрузка				
		Всего часов	В т.ч. практич. занятия			
1	2	3	4	5	6	7
1	<b>Раздел 1.</b> Роль права в жизни российского общества	2				
	Тема 1.1. Введение Понятие и признаки права.	2	-	1-2	Введение. Понятия и признаки права.	2

2	<b>Раздел 2. Конституционные основы РФ.</b>	9	2			
	Тема 2.1. Конституция Российской Федерации – основной Закон государства.	2	-	3-4	Конституция Российской Федерации – основной Закон государства.	2
	Тема 2.2.  Основные права свободы и обязанности граждан России.	4	2	5-6	Права, свободы и обязанности граждан России.	2
				7-8	<b>Практическое занятие № 1</b> «Выполнение тестов и заданий о правах, свободах и обязанностях граждан России».	2
	Тема 2.3.  Органы государственной власти в России.	1	-	9	Органы государственной власти в России.	1
	Тема 2.4.  Правосудие и прокуратура.	2	-	10- 11	Правосудие и прокуратура.	2
3	<b>Раздел 3.  Гражданское право России и регулируемые им отношения.</b>	8	4			
	Тема 3.1.  Понятие и субъекты гражданского права России.	2	-	12- 13	Понятие и субъекты гражданского права России.	2
	Тема 3.2.  Сделки.	3	2	14	Понятие и виды сделок.	1
				15- 16	<b>Практическое занятие № 2</b> «Выполнение заданий по теме: «Договор займа».	2

	Тема 3.3. Регистрация ИП. Алгоритм регистрации ИП.	2	2	17-18	<b>Практическое занятие № 3</b> «Заполнение заявления о регистрации ИП».	<b>2</b>
	Тема. 3.4. Основы наследственного права России.	1	-	19	Наследственное право	<b>1</b>
<b>4</b>	<b>Раздел 4. Основы налогового права России.</b>	<b>2</b>	<b>-</b>			
	Тема 4.1. Налоговая система России.	<b>1</b>	<b>-</b>	20	Налоговая система России.	<b>1</b>
	Тема 4.2. Упрощенная система налогообложения	1	-	21	Упрощенная система налогообложения	<b>1</b>
<b>5</b>	<b>Промежут. аттестация</b>	1		22	Дифференц. зачет	<b>1</b>
	<b>Итого</b>	<b>22</b>	<b>6</b>			

### 3.3.12 Тематический план дисциплины

#### ВД.03 «Основы поиска работы и трудоустройства»

№ п/п	Наименование разделов и темы учебной дисциплины	Объем времени на освоение дисциплины		№ уроков	Наименование темы урока (занятия)	Кол-во часов на урок/занятие
		Обязательная аудиторная нагрузка				
		Всего часов	В т.ч. практич. занятия			
1	2	3	4	5	6	7

1	Тема 1.1. Рынок труда	2	-	1	Рынок труда. Тенденции его развития. Рынок труда в современной России и Крыму.	1
				2	Безработица. Центры занятости.	1
2	Тема 1.2. Некоторые аспекты психологии труда	1	-	3	Понятия «профессия», «специальность», «квалификация», «должность».	1
3	Тема 1.3. Правовые основы труда.	13	6	4	Конституционное право на труд. Квотирование рабочих мест.	1
				5-6	Трудовой кодекс - источник трудового права	2
				7	Порядок заключения и изменения трудового договора	1
				8	<b>Практическое занятие № 1</b> Трудовой кодекс - источник трудового права.	1
				9	<b>Практическое занятие № 2</b> Рабочее время и время отдыха.	1
				10	Заработная плата. Формы и размеры.	1
				11	<b>Практическое занятие № 3</b> Правовое регулирование заработной платы.	1
				12	Правовое регулирование труда инвалидов	1
				13-	<b>Практическое занятие</b>	2

				14	<b>№ 4</b> Правовое регулирование труда женщин, инвалидов.		
				15	Правовое регулирование дисциплины труда.	<b>1</b>	
				16-17	<b>Практическое занятие № 5</b> Трудовой договор. Решение задач.	<b>2</b>	
<b>4</b>	Тема 1.4. Технология поиска работы.	5	5	18-19	<b>Практическое занятие № 6</b> Источники информации о вакансиях. Места поиска работы. Технология поиска работы. Этапы.	<b>2</b>	
			-	20-21	<b>Практическое занятие № 7</b> Сбор документов для устройства на работу.	<b>2</b>	
					22-23	<b>Практическое занятие № 8</b> Резюме.	<b>2</b>
				-	24-25	<b>Практическое занятие № 9</b> Собеседование при приёме на работу. Телефонные переговоры с работодателем.	<b>2</b>
<b>5</b>	<b>Промежут. аттестация</b>	1		26	<b>Зачет</b>	<b>1</b>	
	<b>Итого</b>	<b>22</b>	<b>11</b>				

3.3.13 Тематический план дисциплины

**ВД.04 «Компьютерная грамотность»**

№ п/ п	Наименование разделов учебной дисциплины	Объем времени на освоение дисциплины		№ урока	Наименование темы урока (занятия)	Кол-во часов на урок/занятие
		Обязательная аудиторная нагрузка				
		Всего часов	В т.ч. практич. занятий			
1	2	3	4	5	6	7
1	<b>Раздел 1</b> Компьютерная грамотность	10	4			
				1-2	Персональный компьютер, его устройство. Включение и выключение компьютера. Операционная система Windows.	2
				3-4	Изучение рабочего стола. Работа с мышью и клавиатурой.	2
				5-6	<b>Практическое занятие №1</b> Работа с мышью.	2
				7-8	Рассмотрение файлового менеджера на примере программы «Мой компьютер».	2
				9-10	<b>Практическое занятие №2</b> Манипуляции с окнами.	2
				11-	Хранение информации на ПК. Файлы и	2

				12	папки. Операции с файлами и папками.	
				13- 14	<b>Практическое занятие №3</b> Операции над папками и файлами.	2
				15- 16	<b>Практическое занятие №4</b> Работа с флеш накопителем	2
				17- 18	Общие сведения о глобальной компьютерной сети (Интернет).	2
				19- 20	<b>Практическое занятие №5</b> Работа в браузере с несколькими вкладками.	2
				21- 22	Поиск информации в интернете и сохранение информации на ПК из интернета.	
				23- 24	<b>Практическое занятие №6.</b> Сохранение информации на ПК из интернета.	
4	<b>Промежут. аттестация</b>			25- 26	Зачет	1



## 4. КОНТРОЛЬ И ОЦЕНКА РЕЗУЛЬТАТОВ ОСВОЕНИЯ АДАПТИРОВАННОЙ ПРОГРАММЫ

### 4.1. Текущий контроль успеваемости и промежуточная аттестация обучающихся

Оценка качества освоения адаптированной программы профессиональной подготовки по профессии ОКПДТР №19601 «Швея» включает текущий контроль умений, знаний, промежуточную и итоговую аттестацию обучающихся.

Текущий контроль успеваемости для обучающихся инвалидов и обучающихся с ограниченными возможностями здоровья имеет большое значение, поскольку позволяет своевременно выявить затруднения и отставание в обучении и внести коррективы в учебную деятельность.

Текущий контроль умений, знаний по дисциплинам и профессиональным модулям проводится в пределах учебного времени (контрольная работа форме устного опроса, тестирования или практического занятия).

Промежуточная аттестация обучающихся по дисциплинам и профессиональным модулям осуществляется в форме зачета или дифференцированного зачета. Форма промежуточной аттестации для обучающихся инвалидов и обучающихся с ограниченными возможностями здоровья устанавливается с учетом психофизических особенностей (устно, письменно на бумаге, письменно на компьютере, в форме тестирования и т.п.). При необходимости предусматривается увеличение времени на подготовку к зачету/дифференцированному зачету, а также предусматривается дополнительное время для подготовки ответа.

Конкретные формы и процедуры (программы) текущего контроля и промежуточной аттестации разрабатываются самостоятельно преподавателями и мастерами производственного обучения. Программы включают в себя педагогические контрольно-измерительные материалы, предназначенные для определения соответствия полученных знаний, умений и навыков, овладение обучающимся видом профессиональной деятельности и установления на этой основе квалификационного разряда.

### 4.2. Организация итоговой аттестации выпускников

Итоговая аттестация (квалификационный экзамен) выпускников, завершающих обучение по ОКПДТР №19601 «Швея», является обязательной и осуществляется после освоения адаптированной программы профессиональной подготовки по данной профессии в полном объеме.

К итоговой аттестации допускаются лица, выполнившие требования, предусмотренные программой и успешно прошедшие все промежуточные

испытания, предусмотренные программами учебных дисциплин и профессионального модуля.

Освоение адаптированной программы профессиональной подготовки по профессии «Швея» завершается итоговой аттестацией в форме квалификационного экзамена, который включает:

- практическую квалификационную работу и
- проверку теоретических знаний в пределах квалификационных требований, указанных в квалификационных справочниках, и (или) профессиональных стандартов по соответствующим профессиям, должностям служащих.

Программа итоговой аттестации разработана с учетом особенностей психофизического развития и состояния здоровья слушателей. В целях улучшения качества обучения и учета индивидуальных психофизических особенностей и личностно-ориентированного подхода, обучающиеся могут быть дифференцированы по группам:

- 1 группа (достаточный уровень) – оптимальный уровень самостоятельности, высокая подготовленность в теоретических заданиях и практических умениях.
- 2 группа (уровень ниже достаточного) – нуждаются в направляющей помощи педагогов, средняя подготовленность в теоретических знаниях и практических умениях.
- 3 группа (низкий уровень) – низкий уровень самостоятельности, нуждается в контроле и дополнительных инструкциях при выполнении теоретических и практических заданий.

Оценка теоретических знаний осуществляется при выполнении тестовых заданий (2 варианта) для слушателей 2 и 3 группы и при выполнении письменной экзаменационной работы, далее (ПЭР) для 1 группы.

Оценка практических умений и навыков осуществляется при выполнении практических квалификационных работ.

Лицам, успешно прошедшим итоговую аттестацию, выдается документ о квалификации - свидетельство о профессии рабочего. Квалификация, указываемая в документе о квалификации, дает право заниматься определенной профессиональной деятельностью и (или) выполнять конкретные трудовые функции.

## 5. ОБЕСПЕЧЕНИЕ СПЕЦИАЛЬНЫХ УСЛОВИЙ ДЛЯ ОБУЧАЮЩИХСЯ ИНВАЛИДОВ И ЛИЦ С ОГРАНИЧЕННЫМИ ВОЗМОЖНОСТЯМИ ЗДОРОВЬЯ

### 5.1. Кадровое обеспечение

Реализация адаптированной программы профессиональной подготовки по профессии ОКПДТР №19601 «Швея» обеспечивается

педагогическими работниками, имеющими среднее профессиональное образование, (программа подготовки специалистов среднего звена) или высшее образование - бакалавриат, профиль которого соответствует преподаваемой дисциплине (модулю) или дополнительное профессиональное образование на базе среднего профессионального образования (программ подготовки специалистов среднего звена) или высшего образования (бакалавриата) - профессиональная переподготовка, направленность (профиль) которой соответствует дисциплине (модулю). При отсутствии педагогического образования педагоги имеют дополнительное профессиональное образование в области профессионального образования и (или) профессионального обучения.

Педагогические работники не реже одного раза в три года проходят обучение по дополнительным профессиональным программам по профилю педагогической деятельности, повышают квалификацию по вопросам обучения инвалидов и лиц с ограниченными возможностями здоровья, изучают психофизические особенности слушателей и учитывают их при организации образовательного процесса.

К реализации адаптированной программы профессиональной подготовки обязательно привлекаются психолог и специалисты по социальной работе.

## **5.2. Учебно-методическое и информационное обеспечение**

Реализация адаптированной программы профессиональной подготовки по профессии ОКПДТР №19601 «Швея» сопровождается организацией и обеспечением специальных условий, которые включают в себя общие условия для всех обучающихся инвалидов и обучающихся с ограниченными возможностями здоровья, так и специфических условий для конкретных категорий лиц с различными нарушениями здоровья, их особых образовательных потребностей.

Программа обеспечена учебно-методической документацией и учебно-методическими комплексами по всем учебным дисциплинам общепрофессионального цикла, профессиональных модулей и междисциплинарным курсам, а также дисциплинам вариативной части.

При проведении учебных занятий слушатели обеспечиваются образовательными ресурсами, в формах, адаптированных к ограничениям их здоровья и восприятия информации.

## **5.3. Материально-техническое обеспечение**

Центр располагает материально-технической базой, обеспечивающей проведение всех видов практических занятий, дисциплинарной, междисциплинарной и модульной подготовки, учебной практики,

предусмотренных учебным планом. Материально-техническая база соответствует действующим санитарным и противопожарным нормам.

В структуре материально-технического обеспечения образовательного процесса каждой категории обучающихся инвалидов и обучающихся с ограниченными возможностями здоровья полностью отражена специфика требований к доступной среде, а именно организация безбарьерной архитектурной среды учреждения:

- доступность прилегающей к учреждению территории, входных/выходных путей, доступность путей перемещения внутри здания (для входа/выхода в здание Центра предусмотрены пандусы для инвалидов-колясочников с автоматически открывающимися раздвижными дверьми. Для подъема/спуска на 0, 2 и 3 этажи используются лифты, оборудованные надежными поручнями, специализированной панелью управления и размещением кнопок на уровне удобном для инвалидов-колясочников. Также предусмотрено замедление закрывания лифтовых дверей. Ширина дверных проемов в классных комнатах и общежитии равна 900 мм (ширина кресла-коляски равна 750 мм). Во всех дверных проемах отсутствуют пороги. Двери оборудованы специальными ручками длиной 750-800 мм, которые установлены на высоте 900 мм, что обеспечивает инвалиду свободное открывание и закрывание дверей);

- наличие оборудованных и оснащенных специальными рабочими мест в учебных классах и мастерских;

- оборудованные санитарно-гигиенические помещения (предусмотрены поручни, штанги, сидячие душевые, умывальники, крепления которых осуществлены к несущим конструкциям. В санузлах поручни и штанги выполнены диаметром 250-300 мм, с нагрузкой до 120 кг, что позволяет свободно опираться на них рукой);

- системы сигнализации и оповещения.

В Центре функционирует кабинет психологической разгрузки. Также осуществляется медицинское сопровождение: работают кабинет массажа, процедурный и физиотерапевтический кабинеты.

#### **5.4. Организация практики обучающихся инвалидов и обучающихся с ограниченными возможностями здоровья**

Практика является обязательным разделом адаптированной образовательной программы. Она представляет собой вид учебных занятий, непосредственно ориентированных на профессионально-практическую подготовку обучающихся, в том числе обеспечивающую подготовку и защиту выпускной квалификационной работы. Форма проведения практики определяется Учреждением, с учетом особенностей психофизического развития, индивидуальных возможностей и состояния здоровья обучающихся. При определении мест прохождения учебной и производственных практик обязательно учитываются данные по результатам медико-социальной экспертизы, содержащиеся в

индивидуальной программе реабилитации инвалида, относительно рекомендованных условий и видов труда. При необходимости для прохождения практики инвалидами создаются специальные рабочие места с учетом нарушенных функций и ограничений их жизнедеятельности.

### **5.5. Характеристика социокультурной среды учреждения, обеспечивающей социальную адаптацию обучающихся инвалидов и обучающихся с ограниченными возможностями здоровья.**

Реализация программ профессионального обучения осуществляется наряду с планомерной систематической реализацией мероприятий, направленных на социальную реабилитацию/ абилитацию слушателей с инвалидностью и ОВЗ. Профессиональная подготовка обеспечивает вхождение обучающегося инвалида или обучающегося с ограниченными возможностями здоровья во множество разнообразных социальных взаимодействий, что создает и расширяет базу для адаптации. Развиваются общественные навыки, коллективизм, организаторские способности, умение налаживать контакты и сотрудничать с разными людьми. Формируется мировоззрение и гражданская позиция.

Услуги по социальной реабилитации инвалидов, предоставляемые Центром, включают в себя комплекс мероприятий, направленных на уменьшение ограничения жизнедеятельности и позволяющих инвалиду полностью интегрироваться в общество и включают в себя:

- социально-средовую реабилитацию;
- социально-психологическую реабилитацию;
- социально-педагогическую реабилитацию;
- социокультурную реабилитацию;
- социально-бытовую адаптацию.

Мероприятия, направленные на социальную реабилитацию слушателей, осуществляются кураторами групп, воспитателями, психологом, специалистами по социальной работе, культорганизатором, библиотекарем, сотрудниками отдела медицинского сопровождения и др.

Важным фактором в социальной адаптации является индивидуальная поддержка слушателей, которая особенно актуальна, когда у обучающихся возникают проблемы учебного, адаптационного, коммуникативного характера, препятствующие своевременному формированию необходимых компетенций.

В Центре организованы кружки и разной направленности, такие как «Основы компьютерной грамотности», «Тесто-пластика», «Живопись в технике старых мастеров», «Волшебный клубок», «Караоке»,

«Театральный кружок» и др. Культурно-досуговые мероприятия раскрывают и развивают разнообразные способности и таланты обучающихся, играют большую роль в развитии их социокультурных компетенций.

В целях укрепления здоровья и физического развития слушателей, формирования здорового образа жизни и потребностей слушателей к систематическим занятиям физической культурой и спортом в учреждении особое внимание уделяется физкультурно-оздоровительному сопровождению. Регулярно проводится оздоровительная физзарядка, занятия в тренажерном и бильярдном залах. Ежемесячно организуются спортивные праздники, спартакиады по различным видам спорта, таким как шахматы, шашки, классические нарды, настольный теннис, бильярд, армрестлинг, дартс и другие. В летний период организуются спортивные игры на пляже учреждения. Пляж Центра благоустроен с учетом доступности для лиц с инвалидностью и ОВЗ разных нозологий, в том числе для людей с поражением зрения.

Одним из эффективных методов профессиональной и социальной реабилитации является привлечение обучающихся центра к участию в конкурсах профессионального мастерства на различных уровнях. Конкурсы способствуют формированию опыта творческой деятельности обучающихся, способствуют стремлению инвалидов к профессиональной независимости и улучшению их профессиональных навыков. Поднимают на новый уровень общественное восприятие профессиональных возможностей инвалидов и их участие в социально-экономической жизни.

## VI. Оценочные материалы

### 6.1. Комплект оценочных средств учебной дисциплины ОП.01

#### Основы материаловедения

Текущий и рубежный контроль освоения ОП осуществляется на практических занятиях.

Промежуточная аттестация освоения ОП осуществляется в форме зачета.

Система оценивания – классическая.

К зачету по ОП допускаются обучающиеся, имеющие положительную оценку по текущему контролю.

*Типовые задания для оценки освоения умений и усвоения знаний*

- 1) Выполнение тестовых заданий по изученным темам.
- 2) Выполнение практического задания по изученным темам.

**Пакет для преподавателя**

<b>Задание: выполните задания для зачета по УД «Основы материаловедения»</b>		
<b>Проверяемые знания</b>	<b>Проверяемые умения</b>	<b>Показатели оценки</b>
<p>Общая классификация материалов и область их применения;</p> <p>Ассортимент тканей и материалов;</p> <p>Свойства применяемых материалов;</p> <p>Характеристика материалов для ремонта и обновления изделия</p>	<p>Подбирать материалы для изделия по их назначению и условиям эксплуатации.</p> <p>Определять свойства и классифицировать материалы, применяемые в производстве одежды.</p> <p>Различать основные текстильные материалы по физико-механическим и технологическим свойствам.</p>	<p>Правильность определения вида текстильного и не текстильного материала, согласно назначения и условий эксплуатации изделия.</p> <p>Правильность определения волокнистого состава и свойств материалов для их дальнейшего ориентирования в ассортименте материалов.</p> <p>Правильность подбора материала, фурнитуры, отделки для осуществления профессиональной деятельности.</p>

<b>Результат</b>	<b>Критерии оценки</b>
<p>1.Выполнение тестового задания: вес вопроса: 1-22– 2 балла</p> <p>2. Выполнение практического задания: вопрос 23 – 10 баллов сумма баллов – 54 балла</p>	<p>Правильность выполнения: 1-21 балл – оценка «2»; 22-32 – «3»; 33-48 – «4»; 49-54 – «5»</p>

**Условия выполнения задания**

1. Максимальное время выполнения задания: 45 мин./час.

2 *Можно воспользоваться* справочной литературой: Инструкционными картами **Итоговое задание по дисциплине «Основы материаловедения». Профессия «швея».**

<b>№</b>	<b>Задание</b>		<b>От</b>
<b>п/п</b>	<b>Установите соответствие между названием волокна и тем из чего он образуется</b>		<b>вет</b>
1	<b>Название волокна</b>	<b>Из чего образуется</b>	1-Г
	1. Лен	А. из волосяного покрова млекопитающих;	2-В
	2. Хлопок	Б. продукт выделения желёз насекомых;	3-Б
	3. Шёлк	В. из семян;	4-А
	4. Шерсть	Г. внутри стебля;	

	Ответ: 1...;2...;3...;4...;		
2	Установите соответствие между названием материала и способом его получения		1-Б
	Название материала	Способ получения	2-А
	1. Натуральная кожа	А. На ткацком станке;	3-В
	2. Ткань	Б. Из кожного покрова животных;	4-Г
	3. Трикотаж	В. На вязальных машинах;	
	4. Нетканый материал	Г. Путём склеивания волокон;	
	Ответ: 1...;2...;3...;4...;		
3	Установите соответствие между названием материала и характеристикой внешнего вида и способа горения		1-А
	Название волокна	Характеристика внешнего вида и горения материала	2-В
	1. Лен	А. горит жёлтым пламенем, образуя пепел, ощущается запах жжёной бумаги; состоит из нитей неравномерных по толщине;	3-Г
	2. Капрон	Б. горит быстро, жёлтым пламенем, образуя пепел, на ощупь шелковистый;	4-Б
	3. Шёлк	В. горит голубым пламенем, образуя оплавленный бурый шарик, который не растирается, прозрачный, шелковистый на ощупь;	
	4. Вискоза	Г. в пламени спекается, при вынесении из него горение прекращается, спёкшийся шарик растирается, запах жжёного пера, на ощупь прохладный, шелковистый;	
	Ответ: 1...;2...;3...;4...;		
4	Установите соответствие между видом волокна и названием материала		1-Г
	Вид волокна	Название материала	2-Б
	1. Натуральное, растительное	А. Вискоза;	3-А
	2. Натуральное, животное	Б. Шёлк;	4-В
	3. Искусственное	В. Лавсан;	
	4. Синтетическое	Г. Хлопок;	
	Ответ: 1...;2...;3...;4...;		
5	Установите соответствие между видом переплетения ткани и характеристикой её внешнего вида	1-Г	



	Вид переплетения	Характеристика внешнего вида	2-А
	1. Сатиновое	А. одинаковая поверхность с лицевой и изнаночной стороны;	3-Б
	2. Полотняное	Б. на поверхности ткани диагональные полосы с углом наклона 45°;	4-В
	3. Саржевое	В. Гладкая поверхность с лицевой стороны шелковой ткани;	
	4. Атласное	Г. Гладкая поверхность с лицевой стороны х/б ткани;	
	Ответ: 1...;2...;3...;4...;		
	Вставьте одно пропущенное слово:		
6	К натуральным волокнам растительного происхождения относятся джут, лён, ....		хлопок
7	К натуральным волокнам животного происхождения относятся шерсть, ....		шёлк
8	Капрон, лавсан, нитрон, полиэтилен, спандекс – это ... материалы.		синтетические
9	Ацетат, триацетат, вискоза – это ... материалы.		искусственные
10	В процессе ткачества используется две системы нитей, нить основы и нить ....		утка
11	Менее растяжимая система нитей обычно ....		основная
12	Вдоль кромки ткани всегда проходит нить ....		основы
13	Ворс в ткани всегда совпадает с направлением нити ....		основы

14	Печатный рисунок в набивных тканях более яркий на ... стороне ткани.	лицево й
15	Отдельные дефекты ткани (узелки, петельки) могут выводиться на ... сторону ткани.	изнаночную
16	Для изготовления ... кож используются полимерные покрытия и пропитки.	искусственных
17	... мех состоит из грунта и ворса.	искусственный
18	В ассортименте ... тканей преобладают вискозные, вискозно-ацетатные и шёлковые ткани.	подкладочных
19	По назначению различают формоустойчивые и утепляющие ... материалы.	прокладочные
20	Вата, ватин, объёмные утеплители, ветрозащитные материалы используются в качестве ... прокладочных материалов.	утепляющих
21	Пуговицы, крючки, кнопки относятся к одежной ....	фурнитуре
22	Тесьма, шнуры, кружево, ленты, аппликации являются ... материалами.	отделочными

23. Практическое задание: Определить у образца текстильного материала

Образец	Задание	Характеристика и вывод
	1. Волокнистый состав;	Как горит: _____ Что образуется после горения: _____ Вывод: _____
	2. Вид переплетения;	Как выглядит материал с лицевой и изнаночной стороны: _____ _____ Вывод: _____
	3. Вид отделки;	Название отделки: _____
	4. Направление нити основы;	По какому признаку определялась н.о. _____ _____
	5. Лицевую сторону материала	По какому признаку определялась лицевая сторона _____ _____
		Указать направление н.о. на образце
		Указать лицевую сторону на образце

Пакет для обучающихся		
Результат	Критерии оценки	
1. Выполнение тестового задания: вес вопроса: 1-22 – 2 балла	Правильность выполнения: 1-21 балл – оценка «2»;	
2. Выполнение практического задания: вопрос 23 – 10 баллов сумма баллов – 54 балла	22-32 – «3»; 33-48 – «4»; 49-54 – «5»	
<b>Условия выполнения задания</b>		
1. Максимальное время выполнения задания: 45 мин./час.		
2 <b>Можно воспользоваться</b> справочной литературой: Инструкционными картами <b>Итоговое задание по дисциплине «Основы материаловедение». Профессия «швея».</b>		
№	Задание	Отв
п/п	Установите соответствие между названием волокна и тем из чего он образуется	т

1	Название волокна	Из чего образуется	1-
	1. Лен	А. из волосяного покрова млекопитающих;	2-
	2. Хлопок	Б. продукт выделения желёз насекомых;	3-
	3. Шёлк	В. из семян;	4-
	4. Шерсть	Г. внутри стебля;	
	Ответ: 1...;2...;3...;4...;		
2	Установите соответствие между названием материала и способом его получения		1-
	Название материала	Способ получения	2-
	1. Натуральная кожа	А. На ткацком станке;	3-
	2. Ткань	Б. Из кожного покрова животных;	4-
	3. Трикотаж	В. На вязальных машинах;	
	4. Нетканый материал	Г. Путём склеивания волокон;	
	Ответ: 1...;2...;3...;4...;		
3	Установите соответствие между названием материала и характеристикой внешнего вида и способа горения		1-
	Название волокна	Характеристика внешнего вида и горения материала	2-
	1. Лен	А. горит жёлтым пламенем, образуя пепел, ощущается запах жжёной бумаги; состоит из нитей неравномерных по толщине;	3-
	2. Капрон	Б. горит быстро, жёлтым пламенем, образуя пепел, на ощупь шелковистый;	4-
	3. Шёлк	В. горит голубым пламенем, образуя оплавленный бурый шарик, который не растирается, прозрачный, шелковистый на ощупь;	
	4. Вискоза	Г. в пламени спекается, при вынесении из него горение прекращается, спёкшийся шарик растирается, запах жжёного пера, на ощупь прохладный, шелковистый;	
	Ответ: 1...;2...;3...;4...;		
4	Установите соответствие между видом волокна и названием материала		1-
	Вид волокна	Название материала	2-
	1. Натуральное, растительное	А. Вискоза;	3-
	2. Натуральное, животное	Б. Шёлк;	4-

	3. Искусственное	В. Лавсан;	
	4. Синтетическое	Г. Хлопок;	
	Ответ: 1...;2...;3...;4...;		
5	Установите соответствие между видом переплетения ткани и характеристикой её внешнего вида		1- 2- 3- 4-
	Вид переплетения	Характеристика внешнего вида	
	1. Сатиновое	А. одинаковая поверхность с лицевой и изнаночной стороны;	
	2. Полотняное	Б. на поверхности ткани диагональные полосы с углом наклона 45°;	
	3. Саржевое	В. Гладкая поверхность с лицевой стороны шелковой ткани;	
	4. Атласное	Г. Гладкая поверхность с лицевой стороны х/б ткани;	
	Ответ: 1...;2...;3...;4...;		
	Вставьте одно пропущенное слово:		
6	К натуральным волокнам растительного происхождения относятся джут, лён, ....		
7	К натуральным волокнам животного происхождения относятся шерсть, ....		
8	Капрон, лавсан, нитрон, полиэтилен, спандекс – это ... материалы.		
9	Ацетат, триацетат, вискоза – это ... материалы.		
10	В процессе ткачества используется две системы нитей, нить основы и нить ....		
11	Менее растяжимая система нитей обычно ....		
12	Вдоль кромки ткани всегда проходит нить ....		
13	Ворс в ткани всегда совпадает с направлением нити ....		
14	Печатный рисунок в набивных тканях более яркий на ... стороне ткани.		
15	Отдельные дефекты ткани (узелки, петельки) могут выводиться на ... сторону ткани.		
16	Для изготовления ... кож используются полимерные покрытия и пропитки.		
17	... мех состоит из грунта и ворса.		
18	В ассортименте ... тканей преобладают вискозные, вискозно-ацетатные и шёлковые ткани.		
19	По назначению различают формоустойчивые и утепляющие ... материалы.		
20	Вата, ватин, объёмные утеплители, ветрозащитные материалы используются в качестве ... прокладочных материалов.		

21	Пуговицы, крючки, кнопки относятся к одежной ....	
22	Тесьма, шнуры, кружево, ленты, аппликации являются ... материалами.	
23. Практическое задание: Определить у образца текстильного материала		
Образец	Задание	Характеристика и вывод
	1. Волокнистый состав;	Как горит: _____ Что образуется после горения: _____ Вывод: _____
	2. Вид переплетения;	Как выглядит материал с лицевой и изнаночной стороны: _____ Вывод: _____
	3. Вид отделки;	Название отделки: _____
	4. Направление нити основы;	По какому признаку определялась н.о. _____ Указать направление н.о. на образце
	5. Лицевую сторону материала	По какому признаку определялась лицевая сторона _____ Указать лицевую сторону на образце

## 6.2. Комплект оценочных средств учебной дисциплины ОП.02 Оборудование швейного производства

### Контроль и оценка результатов освоения Дисциплины в части освоения профессиональных компетенций

<b>ПК 2.1. Выполнить операцию вручную или на машинах, автоматическом или полуавтоматическом оборудовании по пошиву деталей, узлов, изделий из текстильных материалов.</b>	
<b>Уметь:</b> – выполнять образцы машинных строчек; – технологическую последовательность обработки деталей и узлов	Лабораторная работа № 1, 2,
<b>Знать:</b>	

<ul style="list-style-type: none"> <li>– назначение и принцип работы обслуживаемого оборудования, правила его наладки</li> <li>– способы устранения мелких неполадок обслуживаемых машин</li> </ul>	Теоретические занятия № 1.2, 1.3, 1.4
<b>ПК 2.4. Устранять мелкие неполадки в работе оборудования.</b>	
<b>Уметь:</b> Выполнять контроль качества фурнитуры и выполненной работы.	Лабораторная работа № 3,4
<b>Знать:</b> Виды и качество используемых материалов	Теоретические занятия № 2.1, 2.2,

### Тесты по оборудованию швейного производства

1. **К рабочим органам швейной машины относят:**
  - А) челночное устройство
  - Б) механизм иглы
  - В) верны оба варианта
2. **Электроприводы в швейной машине служат:**
  - А) для включения и останова главного вала
  - Б) для регулирования частоты вращения главного вала
  - В) верны оба варианта
3. **Смазывание узлов и механизмов швейной машины необходимо:**
  - А) для лучшего хода швейной машины
  - Б) для уменьшения износа трущихся деталей
  - В) верны оба варианта
4. **К достоинствам челночной строчки относят:**
  - А) устойчивость к распусканию
  - Б) отсутствие толщины шва
  - В) верны оба варианта
5. **Механизм иглы предназначен:**
  - А) для преобразования вращательного движения в поступательное
  - Б) для передачи вращательного движения
  - В) для передачи поступательного движения
6. **В швейных машинах челночного стежка общего назначения применяется механизм перемещения материала:**
  - А) рамочного типа
  - Б) реечного типа
  - В) дисковый
7. **В швейных машинах специального назначения:**
  - А) внесены изменения в функциональность машины

- Б) установлены дополнительные устройства  
В) верны оба варианта
8. **В машинах зигзагообразной строчки игла движется:**  
А) только поперек строчки  
Б) только вдоль строчки  
В) вдоль и поперек строчки
9. **Строчка однониточного цепного стежка представляет собой:**  
А) сверху цепочку, снизу пунктир  
Б) сверху пунктир, снизу цепочку  
В) сверху и снизу цепочку
10. **Швейные машины-полуавтоматы выполняют:**  
А) всю технологическую операцию  
Б) весь технологический процесс  
В) верны оба варианта
11. **Швейные машины-полуавтоматы предназначены для:**  
А) пришивания пуговиц  
Б) обметывания петель  
В) верны оба варианта
12. **Раскройные машины бывают:**  
А) передвижными  
Б) стационарными  
В) верны оба варианта
13. **Подъемно-транспортные устройства подготовительно-раскройного производства бывают:**  
А) стационарными  
Б) передвижными  
В) верны оба варианта
14. **К механизмам швейной машины относят:**  
А) механизм нитепритягивателя  
Б) механизм иглы  
В) верны оба варианта
15. **Недостатками челночной строчки являются:**  
А) низкая растяжимость строчки  
Б) сложность распускания  
В) верны оба варианта
16. **В швейных машинах для обработки кожи и меха применяется механизм перемещения материала:**  
А) рамочного типа  
Б) реечного типа  
В) дисковый
17. **В процессе образования однониточного цепного стежка участвуют:**  
А) петлитель и нитеподатчик  
Б) челнок и нитепритягиватель



- В) верны оба варианта
18. **Расход ниток на двухниточную цепную строчку:**
- А) больше, чем на челночную
  - Б) такой же, как на челночную
  - В) меньше, чем на челночную
19. **Механизм перемещения материала в швейных машинах состоит:**
- А) лапки, рейки и игольной пластины
  - Б) лапки и рейки
  - В) верны оба варианта
20. **Качественное двухниточное челночное переплетение образуется:**
- А) между обрабатываемыми материалами
  - Б) под обрабатываемыми материалами
  - В) над обрабатываемыми материалами
21. **Челночная строчка образуется путем взаимодействия:**
- А) механизма иглы, челнока и нитепритягивателя
  - Б) механизма иглы и челнока
  - В) механизма иглы и перемещения материала
22. **Швейные машины с прокладыванием параллельных строчек относят:**
- А) к специализированным
  - Б) к специальным
  - В) верны оба варианта
23. **Швейные машины с отклоняющейся иглой предназначены для:**
- А) устранения посадки
  - Б) устранения растяжения
  - В) верны оба варианта
24. **Строчка однострочного цепного стежка:**
- А) менее эластичная, чем челночная
  - Б) одинаково эластичная с челночной
  - В) более эластичная, чем челночная
25. **Двухниточная цепная строчка может применяться:**
- А) для стачивания деталей
  - Б) для обметывания срезов деталей
  - В) верны оба варианта

### 6.3. Комплект оценочных средств учебной дисциплины ОП.03 Экономические основы производственной деятельности

Контроль и оценка результатов освоения дисциплины **Экономические основы производственной деятельности** осуществляется преподавателем в процессе проведения практических занятий, тестирования, а также выполнения обучающимися индивидуальных заданий.

Результаты обучения (освоенные умения, усвоенные знания)	Показатели оценки образовательных результатов
<p>3.1 общие принципы организации производственного и технологического процесса</p> <p>3.2 механизмы ценообразования на продукцию, услуги, формы оплаты труда в современных условиях</p> <p>3.3 цели и задачи организации, основы экономических знаний, необходимых в отрасли</p> <p>У.1 находить и использовать экономическую информацию в целях обеспечения собственной конкурентоспособности на рынке труда</p>	<p>- Называет основные категории и понятия экономики;</p> <p>- Дает определения основным категориям и понятиям экономики;</p> <p>- Анализирует сущность понятий «факторы производства», «законы рынка», «налоговая система», «предпринимательство»; «формы собственности», «экономические системы»; «деньги и их функции»; «виды денег»; «формы оплаты труда»; «бюджет», «социальные льготы».</p> <p>- Самостоятельно выявляет сущность и взаимосвязь основных категорий экономики</p> <p>Оценка результатов устного персонального опроса.</p> <p>Оценка результата выполненных заданий в тестовой форме.</p>

**Типовые задания для оценки освоения ОП.03 Экономические основы производственной деятельности (текущий контроль, тематическое тестирование)**

**Раздел 1. «Рыночная организация экономики».**

1. Кто в командной экономике определяет что, в каком количестве производить, куда должны поступать произведенные товары
  - а) правительство
  - б) продавцы
  - в) покупатели
  - г) производители
2. Какое утверждение более других характерно для рыночной экономики

а) много покупателей, мало продавцов

**б) ценообразование свободное**

в) цены регулируются большими корпорациями

3. Решение проблем «Что, как и для кого производить» имеют отношение

**а) к любой экономической системе**

б) только к плановой экономике

в) только к рыночной экономике

4. Рента – это форма дохода, получаемого от использования фактора

**а) земля**

б) труд

в) предпринимательство

5. Современное государство должно

а) не вмешиваться в экономическую жизнь общества

б) полностью контролировать экономическую жизнь общества

**в) осуществлять правовое и социальное регулирование рыночной экономики**

6. Что из перечисленного не относится к экономическим целям...

а) экономический рост

в) экономическая эффективность

**г) политическая стабильность**

7. В плановой экономике собственность преимущественно...

**а) государственная**

б) частная

в) коллективная

8. Указать на два фактора, которые влияют на спрос...

а) количество товара, которое желают продать продавцы

**б) появление на рынке нового блага**

**в) желание потребителей, подкрепленное возможностями**

г) неплатежеспособность

9. Если рыночная цена ниже равновесной, то...

а) появляется избыток товаров

**б) возникает дефицит товаров**

в) падает цена на ресурсы

10. Люди ожидают повышения цен на бытовую технику. В результате на этом рынке...

а) предложение увеличивается

б) спрос уменьшается

**в) спрос увеличивается**

11. В РФ признаются следующие формы собственности

**а) частная**

**б) государственная**

**в) муниципальная**

г) ипотечная

**РАЗДЕЛ 2 «Предприятие и внешняя среда»**

1. Реорганизация предприятия возможна путем:

- а) соединения
- б) слияния**
- в) присоединения**
- г) разлома

2. Субъектами хозяйственных правоотношений являются:

- а) муниципальные образования
- б) физические и юридические лица**
- в) государство
- г) неимущественные блага, используемые при ведении хозяйственной деятельности

3. Источниками хозяйственного права является:

- а) Конституция РФ
- б) Гражданский кодекс РФ**
- в) подзаконные акты
- г) Трудовой кодекс РФ

4. Предпринимательская деятельность – это...

- а) ... система правовых норм, регулирующих правоотношения в сфере предпринимательской деятельности
- б) ... деятельность, осуществляемая самостоятельно на свой страх и риск с целью извлечения прибыли, не запрещенная законом**
- в) ... документ, который дает право или разрешение на осуществление какой-либо деятельности, не запрещенной законодательством
- г) ... совокупность правомочий по осуществлению предпринимательской деятельности

5. Под созданием субъектов ... понимается совершение юридически значимых действий, целью которых является получение правового статуса субъекта предпринимательской деятельности.

- а) предпринимательского права**
- б) трудового права
- в) административного права
- г) конституционного права

6. Лица, правомочные быть участниками отношений, урегулированных хозяйственным законодательством, называются...

- а) субъекты предпринимательского права**
- б) субъекты административного права
- в) субъекты конституционного права
- г) субъекты трудового права

7. Правоотношения, урегулированные нормами хозяйственного права, возникающие в процессе осуществления предпринимательской и тесно связанной с ней некоммерческой деятельности, а также отношения по государственному регулированию экономических отношений называются...

- а) административные
- б) семейные
- в) предпринимательские**
- г) некоммерческие

8. Деятельность, самостоятельно осуществляемая на свой риск, направленная на систематическое получение прибыли от пользования имуществом, продажи товара, выполнения работ или оказания услуг лицами, зарегистрированными в этом качестве в установленном законом порядке, называется...

- а) самостоятельной
- б) предпринимательской**
- в) некоммерческой
- г) административной

9. ....-это способ изменения правового статуса субъекта, при котором объем принадлежащих ему прав и обязанностей изменяется либо переходит к другим лицам (правопреемникам).

- а) реорганизация**
- б) ликвидация
- в) банкротство
- г) лицензирование

10. Форма предварительного государственного контроля, в ходе которого проверяется потенциальная возможность субъекта предпринимательского права осуществлять определённую деятельность, называется:

- а) банкротство
- б) лицензирование**
- в) ликвидация
- г) реорганизация

ИТОГОВОЕ Занятие (Зачет)

**I задание. Объясните значение терминов:** экономика, рыночная экономика, смешанная экономическая система, труд, оплата труда, земля, рента, капитал, предпринимательство, прибыль, спрос, предложение, дефицит, избыток, рыночное равновесие, цена, товар, рынок, бартер, налог, объекты налогообложения, ИП, унитарное предприятие, акционерное общество, кооператив, НДС, акциз, пошлина, НДСФЛ, ОСНО, УСН, деньги, электронные деньги, бюджет домохозяйства, менеджмент, менеджер, социальные льготы.

## 2 Тестовое задание.

1. Для существования производства необходимо

- а) земля, труд, капитал
- б) рабочие, капитал;
- в) инструменты труда, земля.

2. В командной экономике собственность

- а) частная;
- б) государственная и частная;
- в) государственная;

3. В основе создания фирмы находится

- а) менеджер;
- б) предприниматель;
- в) предпринимательская идея

4. Юридическая процедура по ликвидации ИП это

- а) самоликвидация;
- б) введение внешнего управления;
- в) банкротство

5. Как называются организации, преследующие цель получение прибыли

- а) коммерческие;
- б) некоммерческие;
- в) общественные

6. К экономическим благам относятся

- а) вода и воздух;
- б) одежда и мебель;
- в) вода, автомобиль, книги.

7. Эффективность производства определяется:

- а) ценой товара;
- б) влиянием государства;
- в) производительностью труда

8. Что происходит в результате бюджетного дефицита

- а) экономический рост;
- б) инфляция;
- в) сокращение уровня безработицы.

9. За счет чего покрывается бюджетный дефицит

- а) увеличения налогов
- б) кредитов ЦБ;
- в) коммерческой деятельности.

10. Общественная функция благосостояния определяется

- а) образованностью населения;
- б) уровнем жизни;

в) индексом человеческого развития.

**Ответы на тесты по дисциплине «Экономические основы производственной деятельности»**

1 – а; 2 – в; 3 – в; 4 – б; 5 – а; 6 – б; 7 – в; 8 – б; 9 – а; 10 – б.

Шкала оценки образовательных достижений

Количество правильных ответов	Оценка уровня подготовки	
	балл (отметка)	вербальный аналог
10-8	5	отлично
7-5	4	хорошо
4-3	3	удовлетворительно
Менее 3	2	неудовлетворительно

**6.4. Комплект оценочных средств учебной дисциплины ОП.04**

**Охрана труда и безопасность жизнедеятельности**

**КОНТРОЛЬ И ОЦЕНКА РЕЗУЛЬТАТОВ ОСВОЕНИЯ ДИСЦИПЛИНЫ ОХРАНА ТРУДА И БЕЗОПАСНОСТЬ ЖИЗНЕДЕЯТЕЛЬНОСТИ ОСУЩЕСТВЛЯЕТСЯ ПРЕПОДАВАТЕЛЕМ В ПРОЦЕССЕ ПРОВЕДЕНИЯ ПРАКТИЧЕСКИХ ЗАНЯТИЙ, ТЕСТИРОВАНИЯ, А ТАКЖЕ ВЫПОЛНЕНИЯ ОБУЧАЮЩИМИСЯ ИНДИВИДУАЛЬНЫХ ЗАДАНИЙ, РЕФЕРАТОВ.**

<b>Результаты обучения (освоенные умения, усвоенные знания)</b>	<b>Формы и методы контроля и оценки результатов обучения</b>
1	2
<p><b>Умения:</b></p> <ul style="list-style-type: none"> <li>- применять основы законодательства по охране труда;</li> <li>- нести ответственность за нарушение правил охраны труда;</li> <li>- соблюдать требования к организации рабочих мест;</li> <li>- соблюдать правила безопасности труда;</li> <li>- предупреждать травматизм на рабочем месте;</li> <li>- соблюдать правила электробезопасности;</li> <li>- пользоваться техническими средствами тушения пожаров.</li> </ul> <p><b>Знания:</b></p> <ul style="list-style-type: none"> <li>- основ законодательства по охране труда;</li> <li>- ответственности за нарушение правил охраны труда;</li> <li>- организация и управление охраной труда на</li> </ul>	<p><b>Текущий контроль:</b></p> <ul style="list-style-type: none"> <li>- устный опрос;</li> <li>- практические занятия;</li> <li>- оценивание выступлений;</li> <li>- работа по индивидуальным карточкам-заданиям.</li> </ul> <p><b>Рубежный контроль:</b></p> <ul style="list-style-type: none"> <li>- тестирование.</li> </ul> <p><b>Промежуточный контроль:</b></p> <ul style="list-style-type: none"> <li>- контрольное тестирование.</li> </ul>

<p>швейных предприятиях;</p> <ul style="list-style-type: none"> <li>- основные сведения о гигиене труда;</li> <li>- требования к организации рабочих мест;</li> <li>- основ безопасности швейных работ;</li> <li>- причин производственного травматизма;</li> <li>- инструктажей по безопасным условиям труда;</li> <li>- мер защиты от поражения электрическим током;</li> <li>- мер пожарной безопасности на предприятии.</li> </ul>	
--	--

### **Практической работы № 1.**

**ТЕМА: «Оформление нормативно-технической документации в области охраны труда»**

**Цель работы:** изучить основные правила оформления нормативно-технической документации в области охраны труда.

**Норма времени:** 2 часа.

**Оснащение рабочего места:** рабочая тетрадь, доска, Трудовой кодекс РФ.

**Контрольные вопросы при допуске к занятию:**

1. Что такое инструкция?
2. Кто проводит инструктаж при приеме на работу?
3. Периодичность обучения?
4. Кто должен пройти курсы обучения?

**Порядок выполнения:**

1. Ознакомиться и выписать виды инструктажей по охране труда из ГОСТ 12.0.004-90 «ССБТ. Организация обучения безопасности труда. Общие положения»
2. Указать причины проведения различных видов инструктажей
3. Выписать основные вопросы вводного инструктажа.
4. Выписать основные вопросы первичного инструктажа на рабочем месте.
5. Заполнить образец журнала по охране труда на рабочем месте.

**Задания для проведения дифференцированного зачёта**

***Дифференцированный зачет*** проводится по окончании изучения дисциплины. Время для сдачи дифференцированного зачёта – 80 минут.



Контрольно – оценочные средства по охране труда представлены в виде: тестирования

### **Оценка теста:**

В работе используются тестовые задания с выбором ответа. В заданиях с выбором ответа все ответы сформулированы, обучающийся должен только выбрать из готовых ответов один правильный. Задания данного типа используются главным образом для проверки знаний обучающихся, понимания изученного материала.

#### **Тест для проверки знаний охраны труда**

##### **1. Техника безопасности – это:**

- а) система организационных мероприятий и технических средств, предотвращающих воздействие на работающих опасных и вредных производственных факторов;
- б) аксиома о потенциальной безопасности жизнедеятельности;
- в) понятие отменено ФЗ «О промышленной безопасности опасных производственных объектов»;
- г) состояние защищенности работающих от опасных производственных факторов.

##### **2. Вредный производственный фактор – это:**

- а) фактор, воздействие которого на работающего приводит к травме;
- б) фактор, воздействие которого на работающего приводит к профзаболеванию;
- в) понятие отменено новым (1999г.) ФЗ «Об основах охраны труда в РФ»;
- г) фактор химической и биологической природы.

##### **3. Опасный производственный фактор – это:**

- а) фактор, воздействие которого на работающего приводит к травме;
- б) фактор, воздействие которого на работающего приводит к профессиональному заболеванию;
- в) понятие отменено новым (1999г.) ФЗ «Об основах охраны труда в РФ»;
- г) фактор физической природы.

##### **4. Микроклимат производственных помещений характеризуется следующими факторами:**

- а) температурой, относительной влажностью, скоростью движения воздуха;
- б) температурой, освещенностью, наличием загрязненных веществ в воздухе;
- в) температурой относительной влажностью, атмосферным давлением;
- г) температурой, атмосферным давлением, скоростью движения воздуха.

**5. К какой категории работ относится работа, связанная с ходьбой, переноской тяжестей до 10 кг и сопровождающаяся умеренным физическим напряжением?**

- а) к категории легких работ;
- б) к категории работ средней тяжести;
- в) к категории тяжелых работ.

**6. Какой путь поступлений вредных веществ в организм человека наиболее опасен?**

- а) через неповрежденные кожные покровы;
- б) через слизистые оболочки;
- в) через органы дыхания.

**7. В чем заключается опасность статического электричества на производстве?**

- а) в увеличении пожаро- и взрывоопасности;
- б) в наэлектризованности одежды;
- в) в повышении запыленности рабочего места;

**8. Какое напряжение считается безопасным для переносных светильников и инструментов?**

- а) 380 В;
- б) 220 В;
- в) 36В.

**9. Как называется опасность, связанная с источником ионизирующих излучений?**

- а) химическая;
- б) радиационная;

в) биологическая.

**10. К физической группе негативных факторов производственной среды относятся:**

а) бактерии и вирусы;

б) вибрация и шум;

в) напряженная обстановка в рабочем коллективе.

**11. В каких единицах измеряется освещенность?**

а) Люкс (Лк);

б) Люмен (Лм);

в) Кандела (Кд).

**12. Пассивные меры тушения пожара – это:**

а) создание автоматической пожарной сигнализации;

б) архитектурно-планировочные решения;

в) снабжение помещений первичными средствами тушения пожара;

**13. Активные меры тушения пожара – это:**

а) зонирование территории;

б) установка систем автоматического пожаротушения;

в) огнепреградители.

**14. Рабочее место это:**

а) производственная зона;

б) часть рабочей зоны;

в) это пространство высотой до 2,2м над уровнем пола.

**15. Травма это:**

а) повреждение в организме человека;

б) нарушение целостности тканей;

в) психологические потрясения.

**16. Производственная травма это:**

а) травма, полученная в процессе трудовой деятельности на производстве;

- б) повреждения в организме человека;
- в) повреждения в организме человека не связанные с работой.

**17. Профессиональное заболевание может быть вызвано:**

- а) опасным производственным фактором;
- б) вредным производственным фактором;
- в) несчастным случаем.

**18. Под охраной труда понимают:**

- а) меры, направленные на обеспечение санитарии и гигиены;
- б) применение технических методов и средств, обеспечивающих безопасность трудовой деятельности;
- в) систему различных актов, обеспечивающих охрану труда.

**19. Несчастный случай это:**

- а) неожиданное событие, сопровождающееся травмой;
- б) травма, полученная в процессе трудовой деятельности;
- в) повреждения в организме человека, не связанное с работой.

**20. Гигиена труда это:**

- а) система организационных мероприятий;
- б) область медицины, изучающая трудовую деятельность человека;
- в) система лечебно-профилактических мероприятий.

**Ответы на тесты по дисциплине «Охрана труда и БЖД»**

1 – а; 2 – б; 3 – а; 4 – а; 5 – б; 6 – в; 7 – б; 8 – в; 9 – б; 10 – б; 11 – а; 12 – в;  
13 – в; 14 – б; 15 – в; 16 – б; 17 – б; 18 – б; 19 – б; 20 – в.

**Шкала оценки образовательных достижений**

Количество правильных ответов	Оценка уровня подготовки	
	балл (отметка)	вербальный аналог
20-17	5	отлично
16-13	4	хорошо
13-10	3	удовлетворительно

Менее 10	2	неудовлетворительно
----------	---	---------------------

6.5. Комплект оценочных средств МДК 01 Технология обработки текстильных изделий

### Тестовые задания

#### Раздел 1. Ручные виды работы «Терминология швейных работ» по профессии «Швея»

*Отметьте все правильные ответы.*

**1. Прямыми ручными стежками выполняют строчки:**

- А) сметочные
- Б) наметочные
- В) копировальные
- Г) подшивочные
- Д) для образования сборок

**2. Строчки временного назначения:**

- А) сметочная
- Б) обметочная
- В) копировальная
- Г) подшивочная

*Отметьте один правильный ответ*

**3. Укажите название терминологии**

Временно соединить две детали сметочными стежками, накладывая одну деталь на другую

- А) приметать
- Б) наметать
- В) сметать

**4. Отделку на изделие пришивают нитками**

- А) любыми
- Б) в цвет ткани
- В) контрастными

**5. Как закрепляют нитку при выполнении ручных работ?**

- А) не имеет значения, как закрепить нитку
- Б) с помощью узелка в начале и в конце строчки
- В) в начале и в конце строчки - двумя-тремя стежками

*Отметьте все правильные ответы.*

**6. Косыми стежками выполняют строчки:**

- А) обметочные
- Б) копировальные
- В) для образования сборок
- Г) подшивочные
- Д) наметочные

**7. По способу выполнения ручные швы делятся:**

- А) ручные
- Б) машинные
- В) механические

*Отметьте один правильный ответ*

**8. Укажите название терминологии – временно закрепить подогнутый край изделия или детали сметочными стежками**

- А) сметать
- Б) выметать
- В) заметать

**9. Что такое ширина шва?**

- А) расстояние между двумя швами.
- Б) расстояние ,от среза или сгиба, до строчки
- В) расстояние между стежками

*Отметьте один правильный ответ*

**10. Какие строчки удаляют после стачивания изделия?**

- А) временного назначения
- Б) постоянного назначения
- В) их не убирают совсем

## Тестовые задания

### Раздел 2. Машинные виды работы

1. По техническому рисунку определить двойной бельевой шов:

**A)**

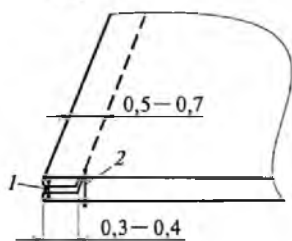

**Б)**

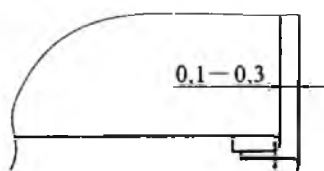

**В)**

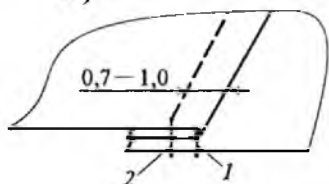

2. По техническому рисунку определить шов в подгибку с открытым срезом.

**A)**

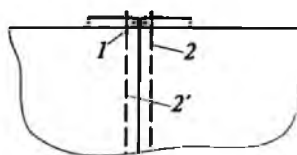

**Б)**

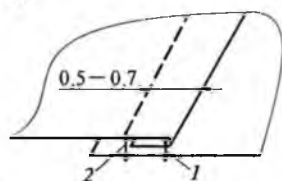

**В)**

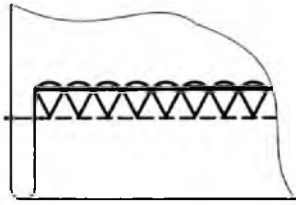

3. По техническому рисунку определить шов в сложную рамку

А)

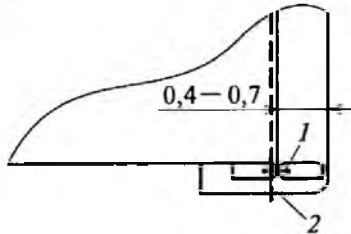

Б)

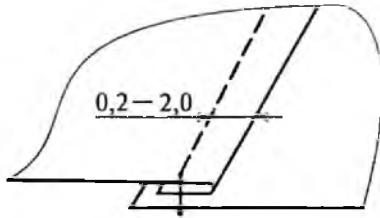

В)

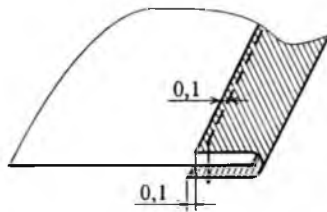

4) По техническому рисунку определить окантовочный шов с открытым срезом

А)

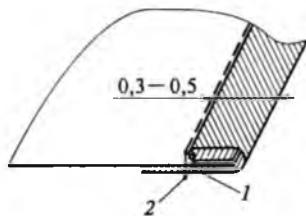

Б)



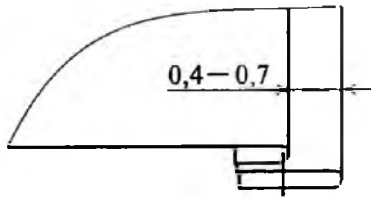

**В)**

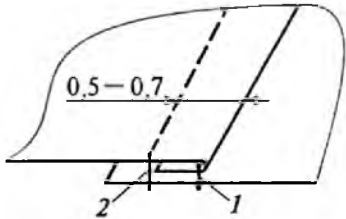

**5) По техническому рисунку определить стачной шов в заутюжку.**

**А)**

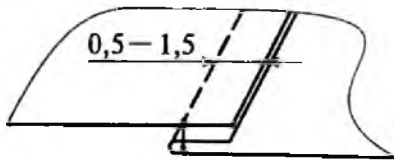

**Б)**

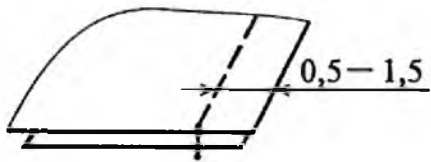

**В)**

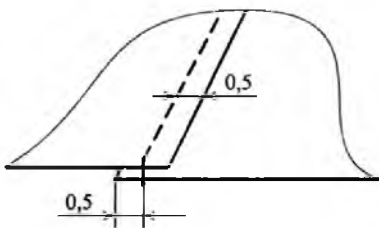

## Тестовые задания

### Раздел 3. Обработка отдельных узлов и деталей женской легкой одежды.

*Дать определение.*

1. Что такое стежок?
2. Что такое ширина шва?
3. Что такое строчка?
4. Для чего необходима ВТО изделия?
5. Что означает термин заутюжить?
6. Что означает термин застрочить?
7. Что означает термин втачать?

*Из предложенных вариантов выбрать правильный ответ*

#### 8. Какие детали одежды относятся к мелким?

- А) Пояс, хлястик, клапан, пагон, шлёвка, пат, листочка.
- Б) Пагон, кокетка, клапан, листочка, пояс.
- В) Хлястик, пагон, клапан, карман, шлёвка.

#### 9. Какими нитками выполняют внутренние строчки?

- А) Все внутренние строчки выполняют нитками в цвет ткани верха.
- Б) Все внутренние строчки выполняют шёлковыми нитками.
- В) Все внутренние строчки выполняют любыми нитками.

#### 10) Какие виды карманов вы знаете?

- А) Разрезные, накладные, боковые.
- Б) Накладные, прорезные, в рельефах и боковых швах.
- В) Прорезные, подкладные, подрезные.

#### 6.6. Комплект оценочных средств учебной практики

Результатом освоения программы учебной практики является овладение обучающимися видом профессиональной деятельности

Выполнение работ по обработке текстильных изделий из различных материалов, в том числе профессиональными (ПК) и общими (ОК) компетенциями:

Результаты (освоенные профессиональные компетенции)	Формы и методы контроля и оценки
ПК 2.1. Выполнить операцию вручную или на машинах, автоматическом или полуавтоматическом оборудовании по пошиву деталей, узлов, изделий из текстильных материалов	Наблюдение во время практических работ, учебной практики
ПК 2.2. Контролировать соответствие цвета деталей, изделий, ниток, прикладных материалов.	Наблюдение во время практических работ, учебной практики
ПК 2.3. Контролировать качество кроя и качество выполненных операций.	Наблюдение во время практических работ, учебной практики
ПК 2.4. Устранять мелкие неполадки в работе оборудования.	Наблюдение во время практических работ, учебной практики
ПК 2.5. Соблюдать правила безопасного труда.	Наблюдение во время практических работ, учебной практики

### Практические задания

Изготовить образец поузловой обработки изделия (3 варианта)

#### Вариант 1

**Изготовить образец прорезного кармана.**

#### Инструкция

Выполнить обработку кармана по эталону (ПРИЛОЖЕНИЕ № 1).

Время выполнения работы – 2 часа (90 мин.)

Используемые инструменты: ножницы, вспарыватель, наперсток, линейка, образец.

Максимальное количество - 10 баллов

#### Вариант 2

**Изготовить образец обработки низа рукава притачной манжетой**

#### Инструкция

Выполнить обработку низа рукава притачной манжетой по эталону (ПРИЛОЖЕНИЕ № 2).

Время выполнения работы – 2 часа (90 мин.)

Используемые инструменты: ножницы, вспарыватель, наперсток, линейка, образец.

Максимальное количество 10 баллов

### **Вариант 3**

#### **Изготовить образец воротника и соединение его с горловиной в верхней одежде**

##### **Инструкция**

Выполнить обработку воротника в верхней одежде по эталону (ПРИЛОЖЕНИЕ № 3).

Время выполнения работы – 2 часа (90 мин.)

Используемые инструменты: ножницы, вспарыватель, наперсток, линейка, образец.

Максимальное количество 10 баллов

**Количество вариантов задания для экзаменуемого** – 3 варианта

**Время выполнения заданий** – 2 часа (80 минут) **Оборудование:** образец-эталон

**Литература для учащегося:** использование не предполагается

**Учебники:** использование не предполагается

**Методические пособия:** использование не предполагается

**Справочная литература:** использование не предполагается

#### **КРИТЕРИИ ОЦЕНКИ РАБОТЫ**

Качественные критерии

*Максимальное количество баллов*

*Баллы*

1. Соблюдение правил по охране труда (убрать волосы, надеть фартук). 2
2. Объем выполненной работы в соответствии с условиями задания (время). 2

**Итого: 4**

Эталон выполнения работы

*Максимальное количество баллов*

*Баллы*

Проверка качества кроя (кол-во деталей, наличие контрольных меток в соответствии с заданием) 2

Выполнение наладки оборудования (подбор игл по номерам, подбор ниток по номерам и цветам, регулировка строчки) 2

Соблюдение технических условий при выполнении образца (выполнение закрепок в начале и в конце строчки, ширина шва и количество стежков в строчке) 2

Контроль качества готового образца (обрезка нитей, влажно – тепловая обработка) 2

**Итого: 8    Всего: 12**

ПРИЛОЖЕНИЕ № 1

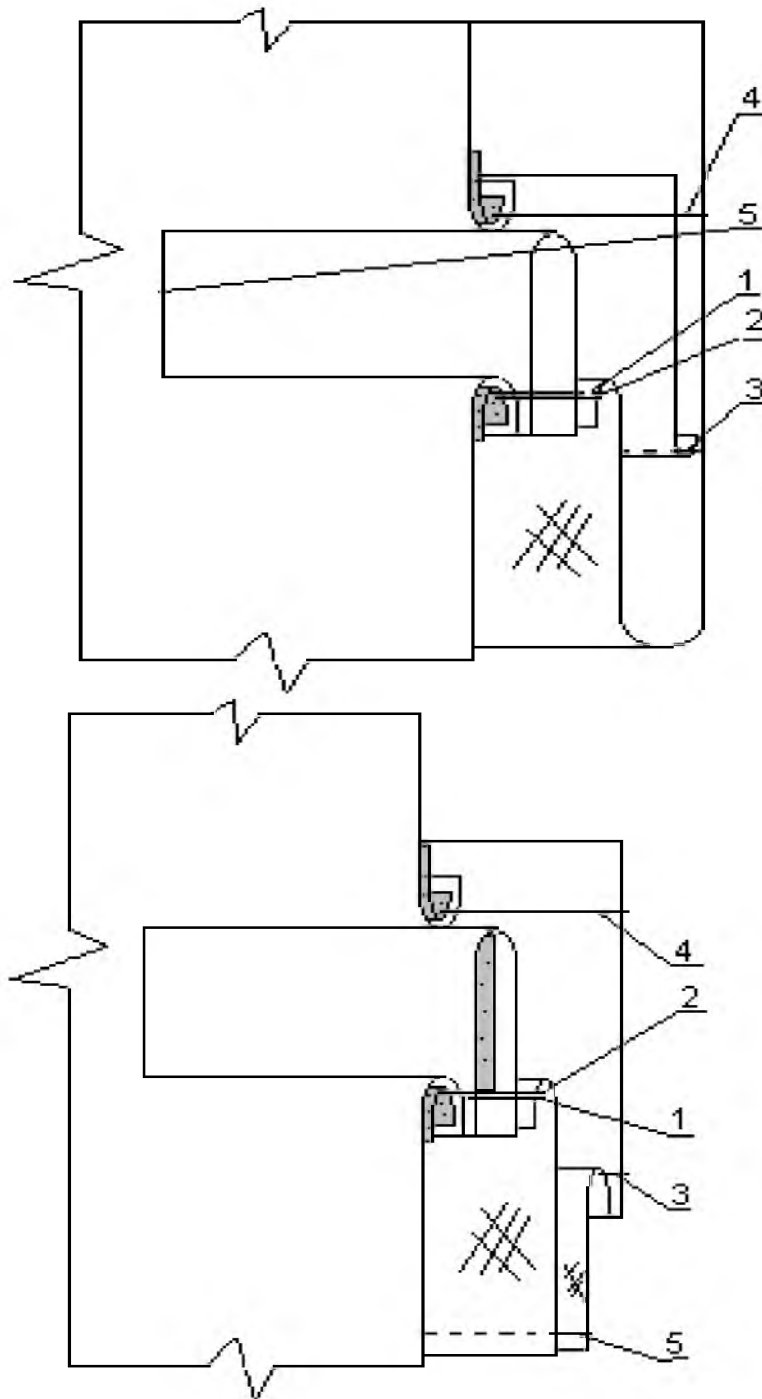

ПРИЛОЖЕНИЕ № 2

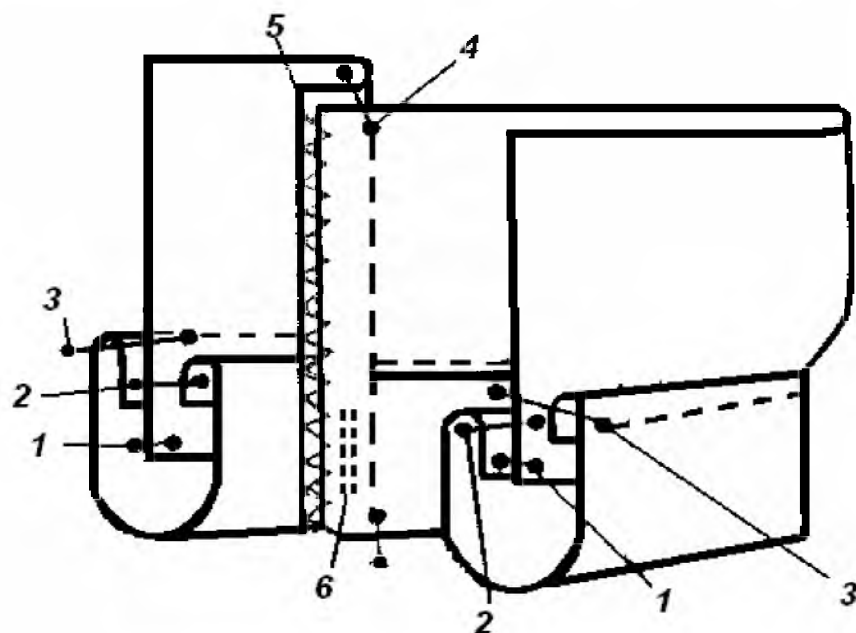

ПРИЛОЖЕНИЕ № 3

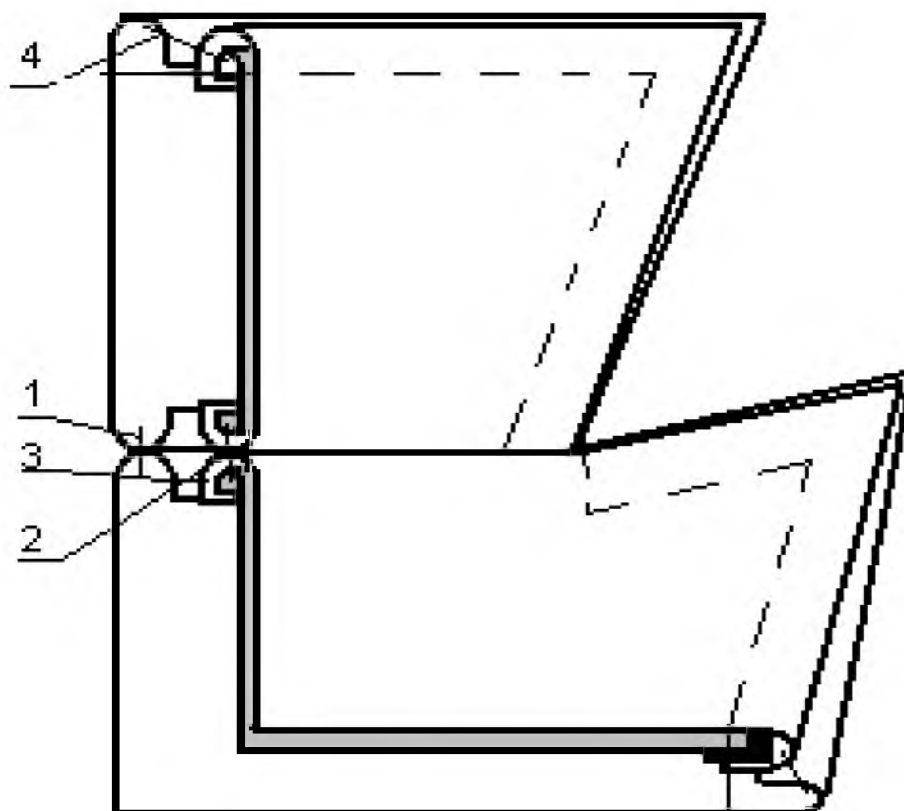

соединение воротника с горловиной

## 6.7. Комплект оценочных средств производственной практики

Результаты (освоенные профессиональные компетенции)	Формы и методы контроля и оценки
ПК 2.1. Выполнить операцию вручную или на машинах, автоматическом или полуавтоматическом оборудовании по пошиву деталей, узлов, изделий из текстильных материалов	Инструктаж по технике безопасности перед выходом на производственную практику.  Внешний текущий контроль выполнения профессиональных компетенций и индивидуального задания.
ПК 2.2. Контролировать соответствие цвета деталей, изделий, ниток, прикладных материалов.	Наблюдение во время практических работ на производстве, беседа с руководителем производственной практики на предприятии.  Самоконтроль.
ПК 2.3. Контролировать качество кроя и качество выполненных операций.	Портфолио.  Аттестационный лист с характеристикой с места прохождения производственной практики (оценка по пятибалльной шкале).
ПК 2.4. Устранять мелкие неполадки в работе оборудования.	Проверка дневников.  Отчет о прохождении производственной практики.
ПК 2.5. Соблюдать правила безопасного труда.	Корректирующий контроль в виде, индивидуальных консультаций.  Дифференцированный зачет

Целью оценки по производственной практике является установление степени освоения:

1) профессиональных и общих компетенций; 2) практического опыта и умений.

Дифференцированный зачет по производственной практике выставляется на основании данных аттестационного листа (характеристики профессиональной деятельности обучающегося на практике) *с указанием:* видов работ, выполненных обучающимся во время практики, их объема, качества выполнения в соответствии с технологией и (или) требованиями организации, в которой проходила практика.

### 4.1. Форма аттестационного листа

(характеристика профессиональной деятельности обучающегося/студента во время учебной/производственной практики)

1. ФИО обучающегося, профессия

2. Место проведения практики (организация), наименование, юридический адрес

3. Время проведения практики \_\_\_\_\_

4. Виды и объем работ, выполненные обучающимся во время практики:

5. Качество выполнения работ в соответствии с технологией и (или) требованиями организации, в которой проходила практика

Дата Подписи руководителя практики,

**Условия проведения работы:**

Во время работы всякая помощь со стороны запрещена.

Участники зачетной работы имеют с собой только письменные принадлежности и могут использовать инструменты - ножницы, вспарыватель, наперсток, линейка, образец, простые карандаши.

(Не должно быть никаких справочных материалов).

Перед работой обучающиеся знакомятся с условиями проведения зачета.

Для выполнения зачета отводится конкретное время.

Зачетная работа начинается одновременно для всех участников.

**Итоговый результат** определяется по качеству выполненной работы.

6.8. Комплект оценочных средств ВД 01. Основы деловой культуры

Контроль и оценка результатов освоения учебной дисциплины осуществляется преподавателем в процессе проведения практических занятий и лабораторных работ, тестирования, а также выполнения обучающимися индивидуальных заданий, проектов, исследований.

Результаты обучения (освоенные умения, усвоенные знания)	Формы и методы контроля и оценки результатов обучения
<b>Обучающийся должен:</b> <b>уметь:</b> <ul style="list-style-type: none"><li>- соблюдать этикетные нормы поведения при приёме на работу и на рабочем месте;</li><li>- использовать свой потенциал, познавая свои возможности, способности и личностные качества;</li><li>- правильно вести телефонный разговор, деловую переписку;</li><li>- правильно вести себя во время деловой беседы;</li><li>- грамотно составлять деловые письма;</li></ul>	<ul style="list-style-type: none"><li>- собеседование</li><li>- оценивание выступлений</li><li>- доклад-сообщение по теме</li><li>- проверочные работы в виде тестирования</li><li>- дифференцированный зачёт</li></ul>



- применять на практике рекомендации специалистов в области имиджологии;  
- правильно вести себя в конфликтных ситуациях и правила выхода из конфликтных ситуаций.

**знать:**

- этикетные нормы поведения при приёме на работу и на рабочем месте;  
- основы психологии деловых контактов при трудоустройстве и на рабочем месте, как подготовиться к собеседованию, написать деловое письмо и избежать типичных ошибок во время телефонных переговоров;  
- что такое вербальные (словесные), невербальные (бессловесные) средства общения, какова их роль и значение при трудоустройстве;  
- правила установления деловых контактов и их влияние на эффективность взаимодействия и взаимопонимания;  
- правила трактовки невербальных средств общения во время собеседования;  
- техники общения, правила слушания, их роль и значение при собеседовании и телефонных переговорах;  
- значение норм и правил этикета;  
- требования, предъявляемые к внешнему виду кандидата на вакантное место;  
- элементарные представления о конфликтах, о правилах поведения в конфликтных ситуациях и способах достойного выхода из них.

### **Практическая работа № 1.**

**Тесты: «Умеете ли вы излагать свои мысли?», «Уровень владения невербальными компонентами в процессе делового общения»**

*План урока.*

1. Выполнение теста «Умеете ли вы излагать свои мысли?»
2. Выполнение теста «Уровень владения невербальными компонентами в процессе делового общения»

#### **Задание 1.**

**Тест «Умеете ли вы излагать свои мысли?»**

**Инструкция.** На каждый из приведенных вопросов следует ответить «да» или «нет».

1. Заботитесь ли вы о том, чтобы быть понятым?

2. Подбираете ли вы слова, соответствующие возрасту, образованию, интеллекту и общей культуре собеседника?
3. Обдумываете ли вы форму изложения мысли, прежде чем высказаться?
4. Ваши распоряжения достаточно кратки?
5. Если собеседник не задаёт вам вопросов после того, как вы высказались, считаете ли вы, что он вас понял?
6. Достаточно ли ясно и точно вы высказываетесь?
7. Следите ли вы за логичностью ваших мыслей и высказываний?
8. Выясняете ли вы, что было неясно в ваших высказываниях? Побуждаете ли задавать вопросы?
9. Задаёте ли вы вопросы собеседникам, чтобы понять их мысли и настроение?
10. Отличаете ли вы факты от мнений?
11. Стараетесь ли вы опровергнуть мысли собеседника?
12. Стараетесь ли вы, чтобы собеседники всегда соглашались с вами?
13. Используете ли вы профессиональные термины, далеко не всем понятные?
14. Говорите ли вы вежливо и дружелюбно?
15. Следите ли вы за впечатлением, производимым вашими словами?
16. Делаете ли вы паузы для обдумывания?

## **Задание 2.**

### **Тест «Уровень владения невербальными компонентами в процессе делового общения»**

**Инструкция.** Ответьте на приведённые утверждения «да» или «нет».

1. Собеседники часто обращают моё внимание на то, что я говорю слишком громко или слишком тихо.
2. Во время разговора я, порой, не знаю, куда деть руки.
3. Я чувствую неловкость в первые минуты знакомства.
4. Почти всегда предстоящее общение с незнакомым человеком вызывает у меня тревогу.
5. Я часто бываю скован в движениях.
6. В течение 10-минутной беседы я не могу обойтись без того, чтобы к чему-либо не прислониться или на что-либо не облокотиться.
7. Я обычно не обращаю внимания на мимику и движения партнёра, сосредоточиваясь на его речи.
8. Я стараюсь ограничить круг своего делового общения несколькими хорошо знакомыми мне людьми.

9. При разговоре я часто верчу что-либо в руках.
10. Мне трудно скрыть внезапно возникшие эмоции.
11. Во время деловых бесед я стараюсь полностью исключить мимику и жестикуляцию.

### **Практическая работа № 2.**

**Тесты: «Умеете ли вы слушать?», «Приятно ли с вами общаться?» Задание 1.**

**Тест «Умеете ли вы слушать?»**

**Инструкция.** Вам предлагается ответить на 10 вопросов. Ответ оценивайте баллами.

За ответ «почти всегда» - 2 балла;

«в большинстве случаев» - 4 балла; «иногда» - 6 баллов; «редко» - 8 баллов; «почти никогда» - 10 баллов.

1. Стараетесь ли вы «свернуть» беседу в тех случаях, когда тема (или собеседник) не интересны вам?
2. Раздражают ли вас манеры вашего партнёра по общению?
3. Может ли неудачное выражение другого человека спровоцировать вас на резкость или грубость?
4. Избегаете ли вступать в разговор с неизвестным или малознакомым человеком?
5. Имеете ли привычку перебивать говорящего?
6. Делаете ли вы вид, что внимательно слушаете, а сами думаете совсем о другом?
7. Меняете ли тон, голос, выражение лица в зависимости от того, кто ваш собеседник?
8. Меняете ли тему разговора, если собеседник коснулся неприятной для вас темы?
9. Поправляете ли вы человека, если в его речи встречаются неправильно произнесённые слова, названия, вульгаризмы?
10. Бывает ли у вас снисходительно-менторский тон с оттенком пренебрежения и иронии по отношению к тому, с кем говорите?

### **Задание 2.**

**Тест «Приятно ли с вами общаться?».**

**Инструкция.** Ответьте, пожалуйста, «да» или «нет» на следующие вопросы.

1. Вы больше любите слушать, чем говорить?
2. Вы всегда можете найти тему для разговора даже с незнакомым человеком?
3. Вы всегда внимательно слушаете собеседника?
4. Любите ли вы давать советы?
5. Если тема разговора вам не интересна, станете ли вы показывать это собеседнику?

6. Раздражаетесь, когда вас не слушают?
7. У вас есть собственное мнение по любому вопросу?
8. Если тема разговора вам не знакома, станете ли её развивать?
9. Вы любите быть в центре внимания?
10. Есть ли хотя бы три предмета, по которым вы обладаете достаточными знаниями?
11. Вы хороший оратор?

### **Практическая работа № 3.**

#### **Тест «Знакомы ли Вы с правилами хорошего тона»**

*Цель – проверить знание правил хорошего тона.*

**Инструкция.** Выберите один из вариантов.

1. Вы садитесь за стол, который сервирован разными столовыми приборами. В центре возвышается белая накрахмаленная салфетка. Что Вы станете с ней делать?
  - а) развернете и положите на колени;
  - б) заткнете за воротник.
2. Перед Вами несколько ножей и вилок. Какими приборами Вы воспользуетесь сначала?
  - а) теми, что лежат дальше от тарелки;
  - б) теми, что лежат ближе к тарелке.
3. В гостях за обеденным столом гость-мужчина сидит в окружении женщин, т.е. слева и справа от него находятся женщины. Кому из них он должен уделять преимущественное внимание?
  - а) той, что сидит слева от него;
  - б) той, что сидит справа.
4. Вам подали второе блюдо:
  - а) следует сразу разрезать мясо на более мелкие части;
  - б) постепенно отрезать мелкие кусочки.
5. Можно ли в гостях второй раз взять понравившееся кушанье?
  - а) да;
  - б) нет.
6. Если Вы хотите попробовать кушанье, которое стоит далеко от Вас, то:
  - а) Вы сами потянетесь за ним;
  - б) попросите передать его Вам.
7. В гостях Вы съедите все, что положили на свою тарелку, даже если не хотите:
  - а) да;

- б) нет.
8. Если Вам не нравится предлагаемая хозяйкой еда, Вы поблагодарите ее и откажитесь:
- а) не объясняя причин;
  - б) объясните причину отказа.
9. Считаете ли Вы, что хлеб из хлебницы надо брать:
- а) вилкой;
  - б) рукой.
10. Вы обедаете в ресторане, где Вас обслуживает официант. Вы закончили есть второе и хотите показать официанту, чтобы он убрал прибор. Для этого:
- а) положите нож и вилку на тарелку параллельно друг другу ручками вправо;
  - б) положите нож и вилку острыми концами в тарелку.

#### **Практическая работа № 4.**

##### **Тест «Коммуникабельны ли вы?»**

**Инструкция.** На каждый из приведенных вопросов следует ответить «да», «нет», «иногда».

1. Вам предстоит ординарная деловая встреча. Выбивает ли вас из колеи её ожидание?
2. Не откладываете ли вы визит к врачу до тех пор, пока станет уже совсем невмоготу?
3. Вызывает ли у вас смятение и неудовольствие поручение выступить с докладом, сообщением, информацией на какую либо тему на совещании, собрании или тому подобном мероприятии?
4. Вам предлагают выехать в командировку в город, где вы никогда не бывали. Приложите ли вы максимум усилий, чтобы избежать этой командировки?
5. Любители вы делиться своими переживаниями с кем бы то ни было?
6. Раздражаетесь ли вы, если незнакомый человек на улице обратится к вам с просьбой (показать дорогу; сказать, который час и т.д.)?
7. Верители вы, что существует проблема «отцов и детей» и что людям разных поколений трудно понимать друг друга?
8. Постесняетесь ли вы напомнить знакомому, что он забыл вам вернуть 100 рублей, которые занял несколько месяцев назад?
9. В ресторане либо в столовой вам подали явно недоброкачественное блюдо. Промолчите ли вы, лишь рассерженно отодвинув тарелку?

10. Оказавшись один на один с незнакомым человеком, вы не вступите с ним в беседу и будете тяготиться, если первым заговорит он. Так ли это?

11. Вас приводит в ужас любая длинная очередь, где бы она ни была (в магазине, библиотеке, театральной кассе). Предпочтёте ли вы отказаться от своего намерения, нежели встать в очередь и томиться в ожидании?

12. Бойтесь ли вы участвовать в какой-либо комиссии по рассмотрению конфликтных ситуаций?

13. У вас есть собственные сугубо индивидуальные критерии оценки произведений литературы, искусства, культуры и никаких «чужих» мнений на этот счёт вы не приемлете. Это так?

14. Услышав где-то в «кулуарах» высказывание явно ошибочной точки зрения по хорошо известному вам вопросу, предпочтёте ли вы промолчать и не вступать в спор?

15. Вызывает ли у вас досаду чья либо просьба помочь разобраться в том или ином служебном вопросе или учебной теме?

16. Охотнее ли вы излагаете свою точку зрения (мнение, оценку) в письменном виде, чем в устной форме?

#### 6.9. Комплект оценочных средств ВД 02. Основы социально-правовых знаний

Контроль и оценка результатов освоения учебной дисциплины Основы социально-правовых знаний осуществляется преподавателем в процессе проведения тестирования, а также выполнения обучающимися индивидуальных заданий.

Результаты обучения (освоенные умения, усвоенные знания)	Формы и методы контроля и оценки результатов обучения
<p><b>Обучающийся должен:</b></p> <p><b>уметь:</b></p> <ul style="list-style-type: none"><li>- грамотно оформлять трудовой договор;</li><li>- правильно прекращать трудовой договор;</li><li>- требовать надлежащих условий труда, выполнения администрацией норм по охране труда и технике безопасности, обеспечения нормальных условий работы для выполнения норм выработки.</li></ul> <p><b>знать:</b> - трудовое законодательство, его цели и задачи;</p> <ul style="list-style-type: none"><li>- содержание и общий порядок заключения трудовых договоров;</li></ul>	<ul style="list-style-type: none"><li>- собеседование</li><li>- оценивание выступлений</li><li>- доклад-сообщение по теме</li><li>- контрольное тестирование</li><li>- зачёт</li></ul>

- |  |  |
|--|--|
| <ul style="list-style-type: none"><li>- коллективный договор;</li><li>- порядок оформления приёма граждан на работу;</li><li>- исполнение трудового договора;</li><li>- понятие, виды и нормы продолжительности рабочего времени и времени отдыха;</li><li>- трудовые обязанности работников и обязанности работодателя;</li><li>- прекращение трудового договора.</li></ul> |  |
|--|--|

## **Итоговая проверочная работа**

### **Вариант – 1.**

*Выберите единственно правильный ответ.*

#### **1. Коллективный договор заключается между ...**

- А – работодателем и работником
- Б – работниками и работодателем
- В – профсоюзной организацией и работодателем

#### **2. Безработными признаются ...**

- А – нетрудоспособные граждане не имеющие работы и заработка, не зарегистрированные в службе занятости в целях поиска подходящей работы, ищут работу и готовы приступить к ней
- Б – трудоспособные граждане, не имеющие работы и заработка, которые ищут работу и готовы приступить к ней
- В - трудоспособные граждане, не имеющие работы и заработка, зарегистрированные в службе занятости в целях поиска подходящей работы, ищут работу и готовы приступить к ней

#### **3. Трудовой договор заключается между ...**

- А – работодателем и работником
- Б – работниками и работодателем
- В – профсоюзной организацией и работодателем

#### **4. Нормальная продолжительность рабочего времени не может превышать**

- А – 36 часов в неделю
- Б – 40 часов в неделю

В – 42 часа в неделю

**5. Ночным временем считается ...**

А – с 22 часов до 6 часов

Б - с 23 часов до 7 часов

В - с 24 часов до 8 часов

**6. Общим выходным днём является ...**

А – пятница

Б – суббота

В – воскресенье

**7. Рынок труда – это ...**

А – место, где покупают и продают автомобили

Б - место, где покупают и продают рабочую силу

В - место, где покупают и продают жильё

**8. Перечислите функции государственной службы занятости населения.**

**Вариант – 2.**

*Выберите единственно правильный ответ.*

**1. Коллективный договор заключается на срок ...**

А – до одного год

Б – не более трёх лет

В – более пяти лет

**2. Безработными признаются ...**

А – нетрудоспособные граждане не имеющие работы и заработка, не зарегистрированные в службе занятости в целях поиска подходящей работы, ищут работу и готовы приступить к ней

Б – трудоспособные граждане, не имеющие работы и заработка, которые ищут работу и готовы приступить к ней

В - трудоспособные граждане, не имеющие работы и заработка, зарегистрированные в службе занятости в целях поиска подходящей работы, ищут работу и готовы приступить к ней



**3. Трудовой договор заключается на срок ...**

А – 7 лет

Б – 10 лет

В – неопределённый срок

**4. Нормальная продолжительность рабочего времени не может превышать**

А – 36 часов в неделю

Б – 40 часов в неделю

В – 42 часа в неделю

**5. Ночным временем считается ...**

А – с 22 часов до 6 часов

Б - с 23 часов до 7 часов

В - с 24 часов до 8 часов

**6. Общим выходным днём является ...**

А – пятница

Б – суббота

В – воскресенье

**7. В качестве товара на рынке труда выступает ...**

А – автомобиль

Б – жильё

В – рабочая сила

**8. Назовите системы оплаты труда.**

**6.10. Комплект оценочных средств ВД 03. Основы поиска работы и трудоустройства**

Контроль и оценка результатов освоения дисциплины осуществляется преподавателем в процессе проведения практических занятий, тестирования, а также выполнения обучающимися индивидуальных заданий

План выполнения и оформления  
Практической работы № 1  
«Трудовой кодекс - источник трудового права».

Цели:

- усвоить, закрепить и углубить знания об институте трудового договора и особенностях его заключения и расторжения;
- создать условия для развития критического отношения к себе, умения анализировать обобщать и делать выводы;
- создать условия для осознания необходимости трудоустройства и воспитания трудовой культуры слушателей;

Средства обучения, в т.ч. литература:

- доска, компьютер, проектор, Конституция РФ, Трудовой кодекс РФ, тетради, ручки;
- Приложение 1. Видеоролик «Трудовые правоотношения».
- Приложение 2 Презентация на тему: «Трудовой договор: закрепление»;
- Приложение 3 Текст презентации по количеству слушателей.

Порядок выполнения работы:

Проработать (повторить) материал, используя Трудовой кодекс РФ Главы 10-13, презентацию на тему: «Трудовой договор: закрепление», и конспект урока на тему: «Трудовой кодекс - источник трудового права. Порядок заключения и изменения трудового договора» (урок 11-12);

Открыть презентацию на тему: «Трудовой договор: закрепление» или ее текст;

Письменно ответить на вопросы содержащееся в презентации (слайды 5-7, 14-17, 20,23, 40-41, 43).

Форма контроля выполнения практической работы:

Выполненная работа представляется преподавателю документа на отдельном листе, либо в электронном виде отдельным файлом.

План выполнения и оформления  
Практической работы № 2  
«Рабочее время и время отдыха».

Цели:

- изучить понятия «рабочее время» и «время отдыха», виды рабочего времени и времени отдыха;
- создать условия для развития критического отношения к себе, умения анализировать обобщать и делать выводы;
- создать условия для осознания необходимости трудоустройства и воспитания трудовой культуры слушателей;

Средства обучения, в т.ч. литература:

- доска, компьютер, проектор, Конституция РФ, Трудовой кодекс РФ, тетради, ручки;
- Приложение 1 Презентация на тему: «Рабочее время и время отдыха»;
- Приложение 2 Текст презентации по количеству слушателей.

Порядок выполнения работы:

Проработать (повторить) материал, используя Трудовой кодекс РФ Главы 15-19, презентацию на тему: «Рабочее время и время отдыха», и конспект урока на тему: «Рабочее время и время отдыха» (урок 13);

Открыть презентацию на тему: «Рабочее время и время отдыха»;

Выполните задания 1-3 слайды 26-28:

Слайд 26 Задание 1 Заполните схему: «Виды рабочего времени».

Слайд 27 Задание 2 Заполните схему: «Продолжительность ежедневной работы (смены)».

Слайд 28 Задание 3 Заполните схему: «Время отдыха и его виды».

Форма контроля выполнения практической работы:

Выполненная работа представляется преподавателю в тетради слушателя по дисциплине или тетради слушателя для выполнения практических работ, либо в виде проекта документа на отдельном листе, либо в электронном виде отдельным файлом.

### План выполнения и оформления Практической работы № 3

Источники информации о вакансиях. Места поиска работы. Технология поиска работы. Этапы.

Цели:

- изучить возможности трудоустройства граждан РФ, иностранцев и инвалидов в Российской Федерации, а также технологию поиска работы;
- создать условия для развития критического отношения к себе, умения анализировать обобщать и делать выводы;
- создать условия для осознания необходимости трудоустройства и воспитания трудовой культуры слушателей;

Средства обучения, в т.ч. литература:

- доска, компьютер, проектор, Конституция РФ, Трудовой кодекс РФ, тетради, ручки;
- Приложение 1 Презентация на тему: «Технология поиска работы»;
- Приложение 2 Текст презентации по количеству слушателей.

Порядок выполнения работы:

Проработать (повторить) материал, используя презентацию на тему: «Технология поиска работы», и конспект урока на тему: «Технология поиска работы» (урок 21);  
Открыть презентацию на тему: «Технология поиска работы»;

Составьте список мест поиска работы и напишите алгоритм (последовательность) этапов поиска работы.

Форма контроля выполнения практической работы:

Выполненная работа представляется преподавателю в тетради слушателя по дисциплине или тетради слушателя для выполнения практических работ, либо в виде проекта документа на отдельном листе, либо в электронном виде отдельным файлом.

План выполнения и оформления  
Практической работы № 4  
Сбор документов для устройства на работу.

Цели:

- изучить и усвоить перечень документов, необходимых для устройства на работу;
- создать условия для развития критического отношения к себе, умения анализировать обобщать и делать выводы;
- создать условия для осознания необходимости трудоустройства и воспитания трудовой культуры слушателей;

Средства обучения, в т.ч. литература:

- доска, компьютер, проектор, Конституция РФ, Трудовой кодекс РФ, тетради, ручки;
- Приложение 1 Презентация на тему: «Сбор документов для устройства на работу»;
- Приложение 2 Текст презентации по количеству слушателей.

Порядок выполнения работы:

Проработать (повторить) материал, используя презентацию на тему: «Сбор документов для устройства на работу», и конспект урока на тему: «Сбор документов для устройства на работу» (урок 22);

Открыть презентацию на тему: «Технология поиска работы»;

Составьте и напишите список документов, необходимых для устройства на работу.

Форма контроля выполнения практической работы:

Выполненная работа представляется преподавателю в тетради слушателя по дисциплине или тетради слушателя для выполнения практических работ, либо в виде проекта документа на отдельном листе, либо в электронном виде отдельным файлом.

План выполнения и оформления  
Практической работы № 8  
Резюме.

Цели:

- изучить резюме и отработать практические навыки его составления;
- создать условия для развития критического отношения к себе, умения анализировать обобщать и делать выводы;
- создать условия для осознания необходимости трудоустройства и воспитания трудовой культуры слушателей;

Средства обучения, в т.ч. литература:

- доска, компьютер, проектор, Интернет ресурсы <http://russia.trud.com>; <http://www.rabota.ru>; тетради, ручки;
- Приложение 1 Видеоролик «Резюме»;
- Приложение 2 Презентация на тему: «Секреты успешного резюме»;
- Приложение 3 Текст презентации по количеству слушателей;
- Приложение 4. Образец резюме по количеству слушателей

Порядок выполнения работы:

Проработать (повторить) материал, используя видеоролик «Резюме», презентацию на тему: «Секреты успешного резюме» и конспект урока на тему: «Резюме» (уроки 23-24);

Внимательно изучить образец резюме;

Составьте и напишите собственное резюме.

Форма контроля выполнения практической работы:

Выполненная работа представляется преподавателю в тетради слушателя по дисциплине или тетради слушателя для выполнения практических работ, либо в виде проекта документа на отдельном листе, либо в электронном виде отдельным файлом.

План выполнения и оформления  
Практической работы № 5  
Собеседование при приёме на работу.  
Телефонные переговоры с работодателем.

Цели:

- изучить схему собеседования и прояснить суть вопросов, чаще всего задаваемых на собеседовании с работодателем; подчеркнуть и обсудить ошибки при собеседовании для их предотвращения;
- создать условия для адекватной оценки слушателями своих сильных и слабых сторон с точки зрения трудоустройства;
- создать условия для выработки у слушателей активной и ответственной позиции в процессе поиска работы, тщательной подготовки к собеседованию с работодателем.

Средства обучения, в т.ч. литература:

- доска, компьютер, проектор, тетради, ручки;

- Шеламова Г.М. Культура делового общения при трудоустройстве. – М.: Издательский центр «Академия», 2013. – 64 с.
- Приложение 1 Презентация на тему: «Собеседование при приеме работу»;
- Приложение 2. «Интервью» (сценка);
- Приложение 3 Текст презентации по количеству слушателей.

Порядок выполнения работы:

Проработать (повторить) материал, используя презентацию на тему: «Собеседование при приеме на работу» и конспект урока на тему: «Собеседование при приёме на работу. Телефонные переговоры с работодателем» (урок 25);  
Откройте презентацию на тему: «Собеседование при приеме на работу»;  
Составьте и напишите список ошибок наиболее часто встречающееся при прохождении собеседования.

Форма контроля выполнения практической работы:

Выполненная работа представляется преподавателю в тетради слушателя по дисциплине или тетради слушателя для выполнения практических работ, либо в виде проекта документа на отдельном листе, либо в электронном виде отдельным файлом.

#### 6.11. Комплект оценочных средств ВД 04. Компьютерная грамотность

Результаты обучения (освоенные умения, усвоенные знания)	Показатели оценки образовательных результатов
<p>1. <i>основные понятия: информация и информационные технологии;</i></p> <p>2. <i>технологии сбора, хранения, передачи, обработки и предоставления информации;</i></p> <p>3. <i>классификацию информационных технологий по сферам применения: обработка текстовой и числовой информации, гипертекстовые способы хранения и представления информации, языки</i></p>	<p><i>- Демонстрирует знание основных категорий</i></p> <p><i>- Дает определения основным категориям и понятиям информационных технологий;</i></p> <p><i>- Осуществляет классификацию информационных процессов по сферам применения;</i></p> <p><i>- Самостоятельно выявляет сущность и взаимосвязь основных категорий экономики</i></p>

<p>разметки документов; 4. общие сведения о компьютерах и компьютерных сетях: понятие информационной системы, данных, баз данных, персонального компьютера, сервера; 5. назначение компьютера, логическое и физическое устройство компьютера, аппаратное и программное обеспечение; 9. Назначение клавиш на клавиатуре.</p>	<p><i>Оценка результатов устного персонального опроса.</i></p> <p><i>Оценка результата выполненных самостоятельных работ.</i></p> <p><i>Оценка результата выполненных заданий на персональном компьютере.</i></p>
---	---

Критерии оценки ответов слушателей на зачёте:

*Оценка «зачтено»* ставится, если слушатель, демонстрирует знания основного учебно-программного материала в объеме, необходимом для дальнейшей учебы и предстоящей работы по специальности, предусмотренном программой, знакомый с основной литературой, рекомендованной программой.

*Оценка «незачтено»* выставляется слушателю, обнаружившему пробелы в знаниях основного учебно-программного материала, допустившему принципиальные ошибки в ответах на вопросы, предусмотренные программой. Ответ содержит ряд серьезных неточностей. Выводы поверхностны.

#### Вопросы к зачёту по дисциплине

1. Компьютер (виды, история)
2. Принцип работы компьютера
3. Мой компьютер.
4. Логические диски.
5. Проводник. Навигация по компьютеру.
6. Операции с файлами и папками.
7. Понятие интернета.
8. Понятие браузера.
9. Создание закладок в браузере.
10. Поиск информации в интернете.

#### 6.12. Оценочные материалы Адаптивная физическая культура

КОНТРОЛЬ И ОЦЕНКА РЕЗУЛЬТАТОВ ОСВОЕНИЯ ДИСЦИПЛИНЫ «АДАПТИВНАЯ ФИЗИЧЕСКАЯ КУЛЬТУРА» ОСУЩЕСТВЛЯЕТСЯ ПРЕПОДАВАТЕЛЕМ В ПРОЦЕССЕ ПРОВЕДЕНИЯ ЗАНЯТИЙ, А ТАКЖЕ ВЫПОЛНЕНИЯ ОБУЧАЮЩИМИСЯ ИНДИВИДУАЛЬНЫХ ЗАДАНИЙ.

В результате учебной дисциплины учащиеся должны уметь и знать:

- планировать и проводить индивидуальные занятия физическими упражнениями различной целевой направленности;
- выполнять индивидуально подобранные комплексы гимнастики;
- преодолевать полосы препятствий с использованием разнообразных способов передвижения;
- выполнять комплексы упражнений общей физической подготовки;
- выполнять соревновательные упражнения в изучаемом разделе учебной программы;
- проводить физкультурно-оздоровительные мероприятия в режиме учебного дня, фрагменты уроков физической культуры (в роли помощника преподавателя);
- организовать и провести подвижные игры и игровые задания.

Программа содержит также теоретическую часть. Теоретический материал имеет валеологическую и профессиональную направленность. Его освоение обеспечивает формирование мировоззренческой системы научно-практических основ физической культуры, осознание учащимися значения здорового образа жизни и двигательной активности в профессиональном росте и адаптации к изменяющемуся рынку труда.

Критерии оценивания по адаптивной физической культуре являются качественными и количественными.

Качественные критерии успеваемости характеризуют степень овладения программным материалом: знаниями, двигательными умениями и навыками, способами физкультурно-оздоровительной деятельности, включенными в обязательный минимум содержания образования. Количественные критерии успеваемости определяют сдвиги в физической подготовленности, складывающиеся из показателей развития основных физических способностей: силовых, скоростных, координационных, выносливости, и их сочетаний.

Итоговая оценка выставляется обучающимся за овладение темы, раздела, за учебный год. Она включает в себя текущие оценки, полученные обучающимися за овладение всеми составляющими успеваемости: знаниями, двигательными умениями и навыками, а так же отражает сдвиги в развитии физических способностей, умений



осуществлять физкультурно-оздоровительную деятельность.

### 6.13. Комплект оценочных средств по итоговой аттестации

Содержание экзаменационных билетов включает в себя образовательный минимум, определяемый АОППО. Всего в экзаменационном материале 10 билетов.

Во время экзамена обучающиеся выполняют задания в соответствии с требованием программы. Учащиеся с ограниченными возможностями здоровья должны показать знания и умения технологии пошива простейшего изделия по готовому крою; знания технических условий по выполнению ручных, машинных работ, навыки влажно-тепловой обработки деталей изделия.

Содержание первого и второго вопросов каждого билета позволяет выявить уровень сформированности понятийного аппарата, а так же уровень сформированности предметных умений и навыков обучающихся и знаний техники безопасности. Вопросы составлены по разделам: «Материаловедение», «Оборудование швейного производства», полностью охватывают программный материал и предусматривают проверку знаний обучающихся о правилах организации работы, безопасности труда.

Третий вопрос в билетах выявляет уровень развития умений переносить теоретический материал в практическую деятельность.

Практическое задание представлена в двух вариантах. Варианты практической экзаменационной работы подобраны в соответствии с психофизиологическими особенностями типологических групп обучающихся с ограниченными возможностями здоровья.

1 вариант	2 вариант
Практическое задание по пошиву хозяйственной сумки (ручки сумки из тесьмы).	Практическое задание по пошиву фартука на поясе с закруглённым срезом, обработанным двойной косой обтачкой.

Выполнение и результат практической работы оценивается по следующим показателям:

- умение организовать своё рабочее место;
- умение рационально спланировать работу;
- правильность выполнения приёмов ручной и машинной обработки материалов;
- качество выполненной работы;
- правильность влажно-тепловой обработки изделия.

### Билет № 1

1. Расскажите об изготовлении ткани и простейших переплетениях в ней?
2. Правила техники безопасной работы с иглой.
3. Практическая экзаменационная работа.

### Билет № 2

1. Расскажите и покажите детали шпульного колпачка. Заправка нитки в шпульный колпачок.
2. Правила техники безопасной работы с утюгом.
3. Практическая экзаменационная работа.

### Билет № 3

1. Определить на ткани основу, уток и кромку. Рассказать в каком направлении ткань.
2. Правила техники безопасной работы на швейной машине.
3. Практическая экзаменационная работа.

### Билет № 4

1. Расскажите об устройстве натяжения верхней нити.
2. Правила техники безопасной работы с ножницами.
3. Практическая экзаменационная работа.

### Билет № 5

1. Расскажите почему швейная машина петляет сверху, как исправить этот недостаток.
2. Как определить лицевую и изнаночную сторону на ткани.
3. Практическая экзаменационная работа.

### Билет № 6

1. Расскажите почему машина петляет снизу, как исправить этот недостаток.

2. Рассказать о различиях массового и индивидуального пошива изделия и операционном разделении труда.
3. Практическая экзаменационная работа.

#### Билет № 7

1. Из какого волокна изготавливается натуральный шёлк и каковы его свойства.
2. В чем заключается уход за швейной машиной.
3. Практическая экзаменационная работа.

#### Билет № 8

1. Из чего изготавливается льняная ткань и каковы ее свойства.
2. Какое значение для работы машины имеет регулятор стежка.
3. Практическая экзаменационная работа.

#### Билет № 9

1. Из какого волокна изготавливается шерстяная ткань и каковы ее свойства.
2. Какие инструменты и приспособления применяются при работе на швейной машине?
3. Практическая экзаменационная работа.

#### Билет № 10



1. Установка рабочего и свободного хода на швейной машине.
2. Покажи и назови детали и контурные срезы на выкройке блузки.
3. Практическая экзаменационная работа.



## 1 вариант

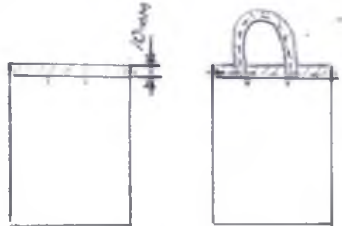
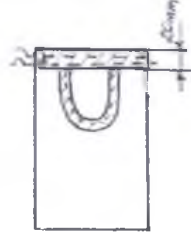

### Технологические требования к пошиву сумки

Сумка прямоугольной формы с парными ручками из тесьмы. Боковые срезы края основной детали оверложены и соединены стачным швом на 1 см. Верхний срез сумки обработан швом вподгибку с закрытым срезом с одновременным втачиванием ручек (ширина шва - 2 см).

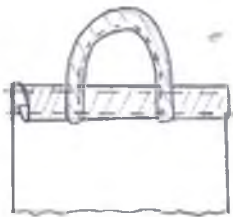
#### ТЕХНОЛОГИЧЕСКАЯ КАРТА НА ПОШИВ ХОЗЯЙСТВЕННОЙ СУМКИ

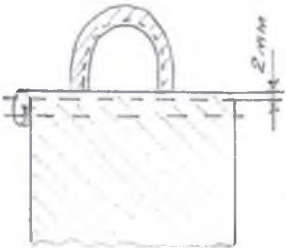
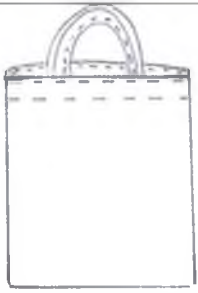
№	Название операций	Рисунок, схема
1	Подогнуть долевые срезы деталей ручек на изнаночную сторону. Ширина подгиба 10 мм. Заметать.	
2	Сложить детали ручек вдоль пополам, уравнять подогнутые края деталей, наметать.	
3	Продолжить машинную строчку (настрочить) на расстоянии 1-2 мм от подогнутых краев. Удалить нитки строчек временного назначения, приутюжить шов.	
4	Подогнуть верхний срез основной детали на изнаночную сторону на 10 мм. Приложить деталь ручки к намеченным линиям, заметать подогнутый край одновременно с деталью ручки.	
5	Перегнуть подогнутый край на изнаночную сторону на 20 мм, заметать по краю подгиба.	

6	Застрочить на расстоянии 2 мм от края внутреннего подгиба	
7	Отвернуть ручки на изнаночной стороне вверх, приметать к припуску на подгиб	
8	Продолжить по лицевой стороне основной детали машинную строчку на расстоянии 2 мм от верхнего края. Удалить нитки строчек временного назначения.	
9	Выполнить обработку противоположного верхнего среза основной детали по пунктам 4-8.	
10	Сложить основную деталь сумки пополам лицевой стороной вверх, уравнять боковые срезы двойным швом. Ширина шва 7 мм.	

11	<p>Наметить на изнаночной стороне сумки линии на расстоянии 2 см5мм (25 мм) от углов для образования дна и боковых стенок. Сметать по намеченным линиям и стачать углы двойной машинной строчкой. Удалить нитки строчек временного назначения.</p>	
12	<p>Отутюжить готовое изделие.</p>	

## Вариант 2

### Технологические требования к пошиву фартука

Фартук закруглённой формы с двумя мягкими складками на поясе. Ширина пояса в готовом виде – 2,5 см. Закруглённый срез фартука обработан двойной косой обтачкой шириной – 1,5 см. из отделочной ткани.

Второй этап - устный экзамен. Билеты устного экзамена содержат два теоретических вопроса.

ТЕХНОЛОГИЧЕСКАЯ КАРТА НА ПОШИВ ФАРТУКА

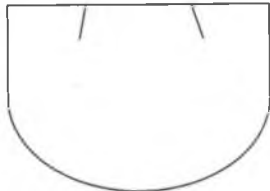
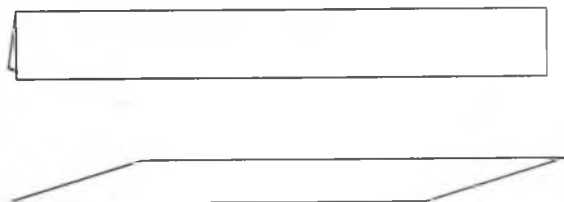
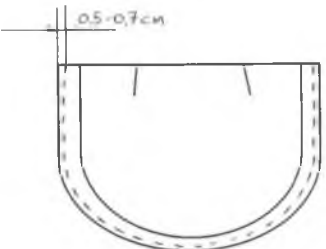
№	Название операции	Рисунок, схема
1	Заложить складки на полотнище фартука по разметке	
2	Заутюжить пояс, косую обтачку пополам	
3	Обтачку притачать с изнаночной стороны к фартуку ш/ш.0,5-0,7 см.	

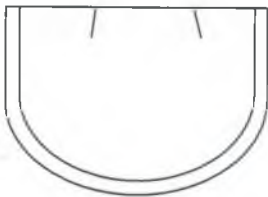
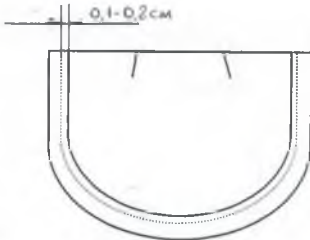
4	Заутюжить обтачку на лицевую сторону	
5	Настрочить обтачку на фартук с лицевой стороны ш/ш.0,1-0,2 см.	
6	Пристрочить пояс к фартуку с изнаночной стороны ш/ш 1 см.	

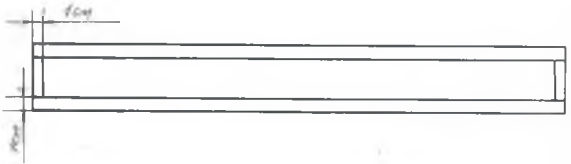
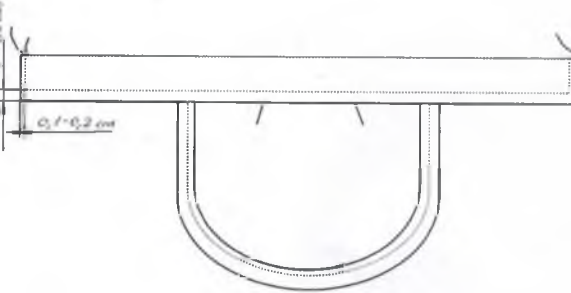
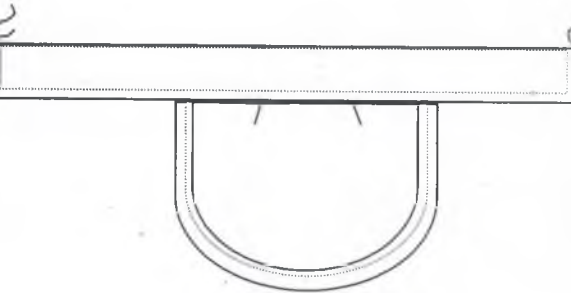

7	Заутюжить края пояса на 1 см. вовнутрь	
8	Отстрочить пояс ш/ш. 0,1 - 0,2 см. по лицевой стороне	
9	Нитки обрезать	

10	Изделие отутюжить	